



Cargo Bar with Net

Fits Most Trucks
and SUV's

PN 607003

Thank you for purchasing one of the many quality items sold by Lund International. We take the utmost pride in our products and want you to enjoy years of satisfaction from your investment.

Caution:

To avoid risk of injury to you and others on highway and/or property damage, read and follow all instructions accompanying this product as well as specific warnings and limitations regarding weight limits, loading and handling/roll over risks contained in your Vehicle Owners Manual and only use genuine Lund® parts for the cargo bar. Assure cargo bar is properly secured in the truck bed or cargo area of SUV, is free of damage before each use and all locking mechanisms are secured. Securely strap all cargo.

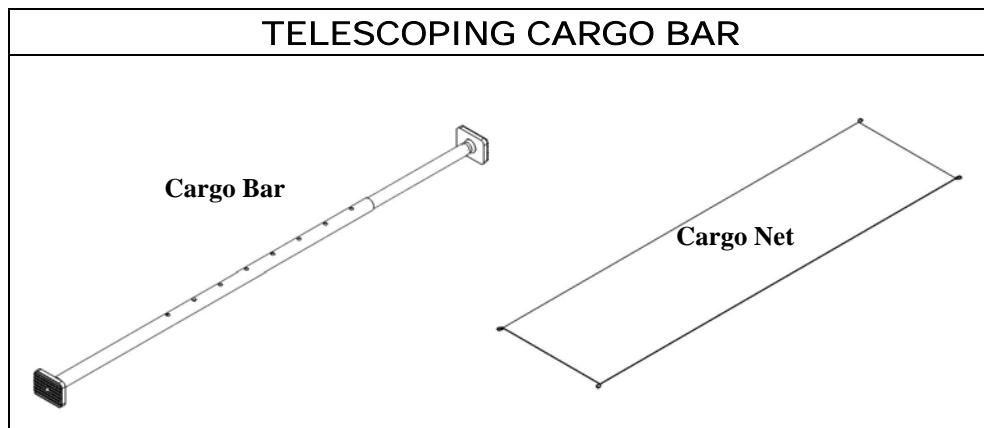

INSTALLATION INSTRUCTIONS

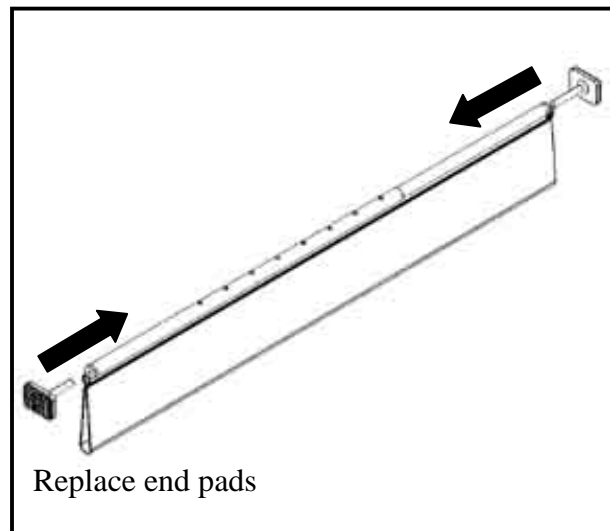
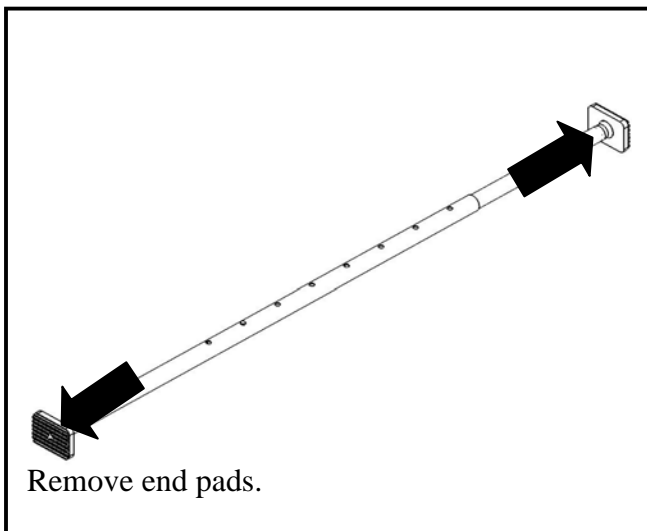

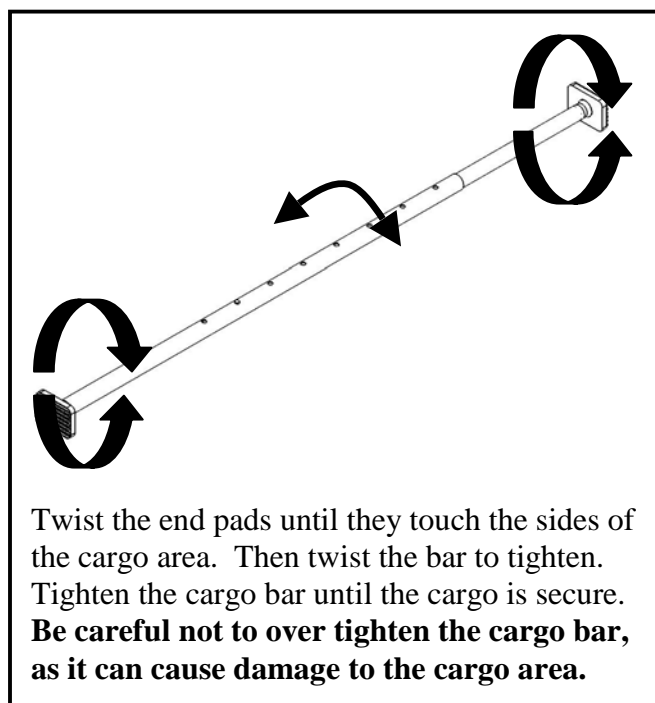
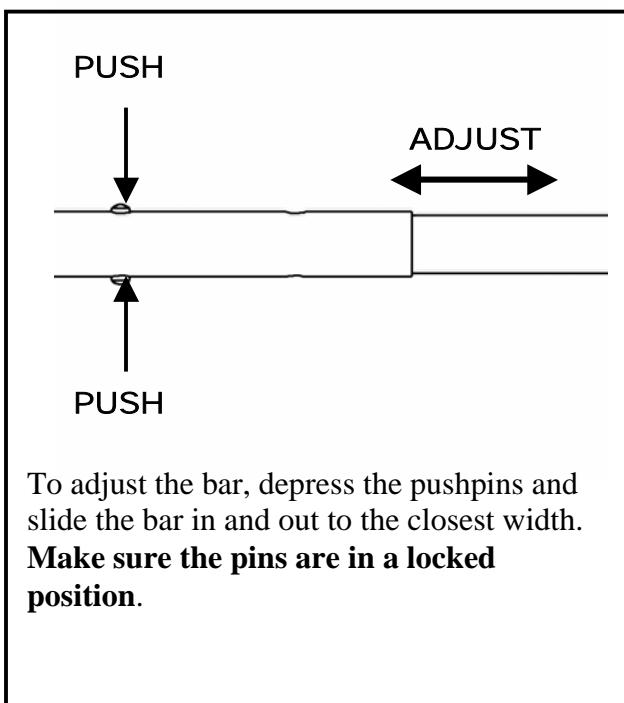
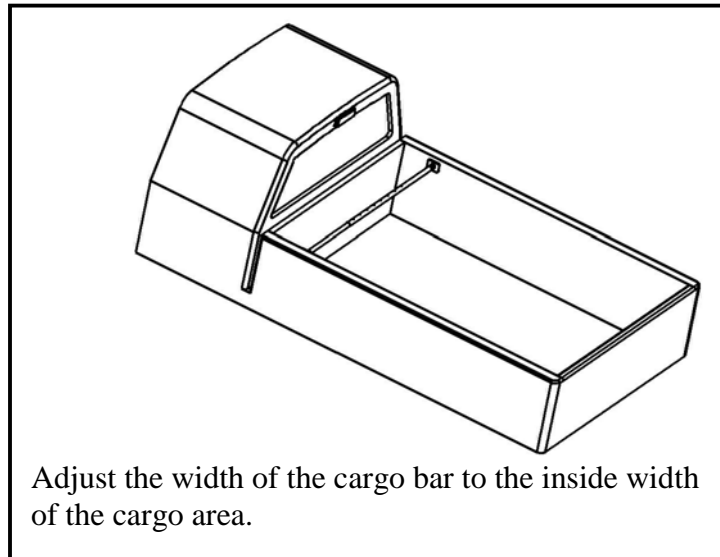

⚠ Caution:

- Distribute load evenly.
- Do not secure people or animals using the cargo bar.
- Make sure all cargo is secured and check frequently during travel for any shifting.
- Make sure the cargo bar has no damage and is secure before each use.
- Be certain the cargo bar is in a locked position before each use.



La Barre de cargaison avec le filet

Convient à la plupart des camions et VLT
N° de pièce 607003

Nous vous remercions d'avoir acheté un des nombreux articles de qualité fabriqués par Lund International. Nous sommes extrêmement fiers de nos produits et nous voulons que vous soyez satisfaits pendant des années de votre investissement.

⚠ Mise en garde :

En vue d'éviter les risques de blessures et/ou de dommages matériels pour vous et les autres qui se trouvent sur la route, veuillez lire et respecter toutes les directives qui accompagnent ce produit, ainsi que les avertissements spécifiques et les restrictions relatives aux limites de poids, au chargement et à la manipulation et aux risques de renversement qui se trouvent dans les manuels d'utilisation du véhicule. N'utilisez que des pièces Lund® authentiques pour la barre de chargement. S'assurer que la barre de chargement est bien arrimée dans la plate-forme du camion ou dans la zone de chargement du VLT, qu'elle n'est pas endommagée avant chaque utilisation et que tous les mécanismes de verrouillage sont bien enclenchés. Attacher la cargaison avec des courroies.

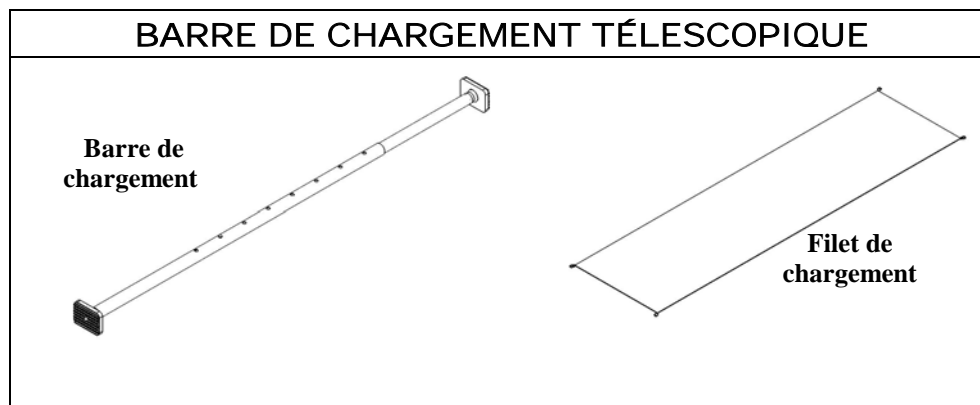

DIRECTIVES D'INSTALLATION

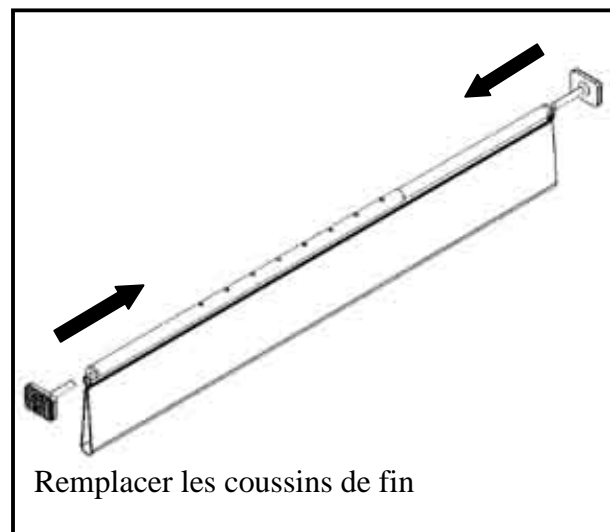
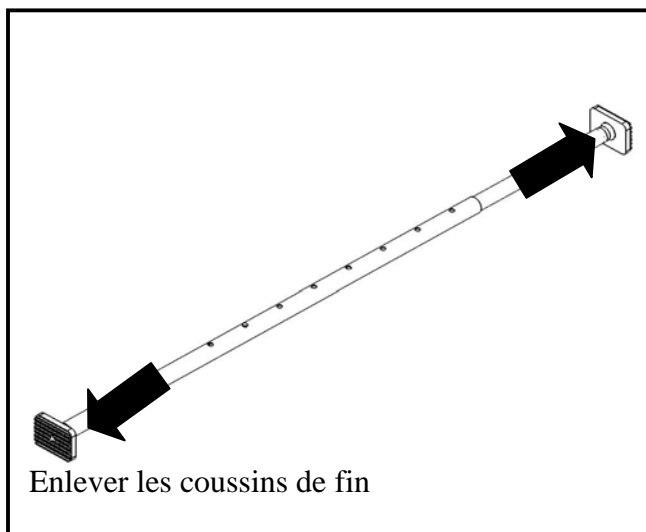

©2003 Lund International, Inc. Lund Accessories Division, tous droits réservés.

775 Tipton Industrial, Lawrenceville, GA 30045

Pour le service à la clientèle, veuillez composer le 1-800-328-4843.

Pour de plus amples renseignements au sujet de Lund, veuillez visiter notre site Web à

www.lundinternational.com

45036

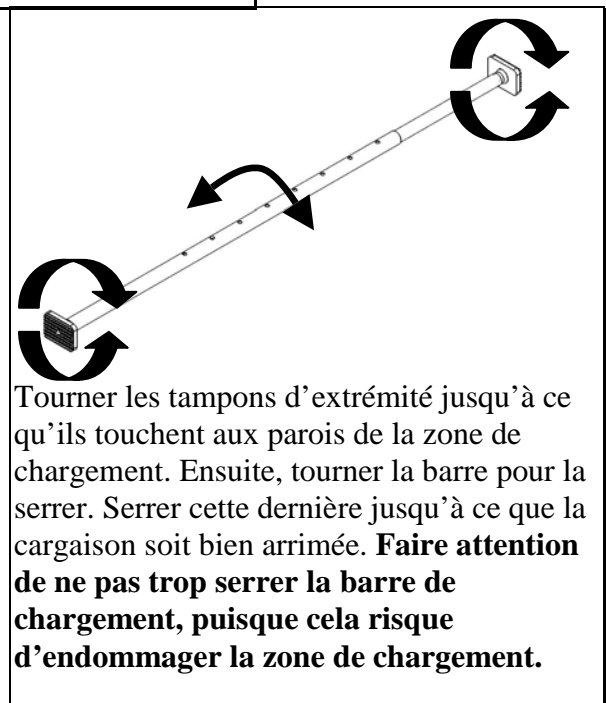
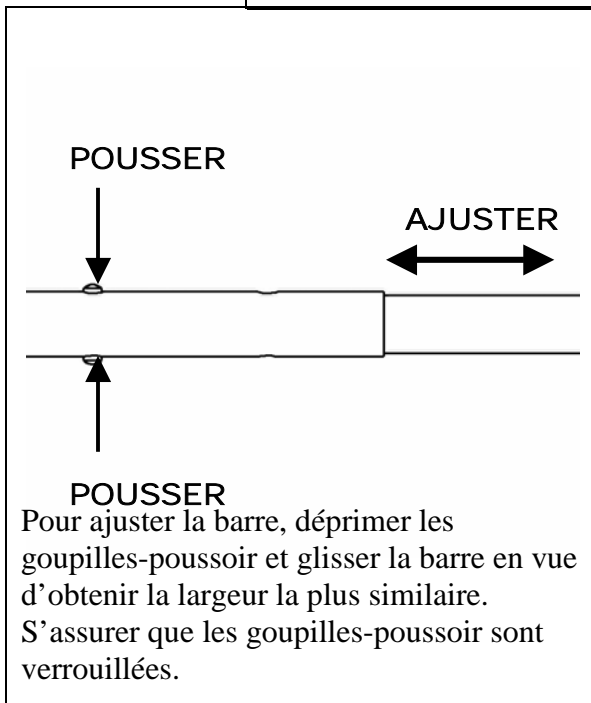
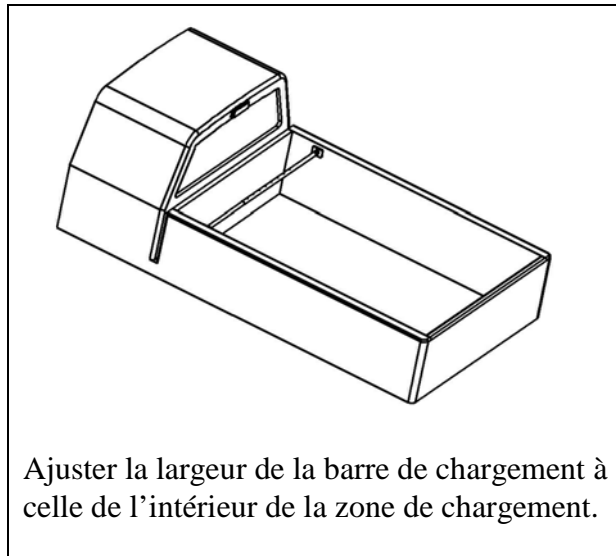

⚠ Mise en garde :

- Répartir la charge uniformément.
- Ne pas arrimer des gens ou des animaux à la barre de chargement.
- Fixer la marchandise solidement et vérifier souvent pendant le déplacement qu'il n'y ait pas de désarrimage.
- S'assurer que la barre de chargement est bien en place avant chaque utilisation.
- S'assurer que la barre de chargement est verrouillée avant chaque utilisation.



Barra de carga con Red

Sirve para la mayoría de camionetas y SUV's.

P.Nº 607003

Gracias por comprar uno de los muchos artículos de calidad fabricados por Lund International. Nuestros productos nos enorgullecen en gran manera y deseamos que usted disfrute de años de satisfacción en su inversión.

⚠ Precaución:

Para evitar todo riesgo de sufrir o causar lesiones y/o daños en su propiedad o en la de otros en la carretera, lea y siga todas las instrucciones que vienen con este producto así como las precauciones y limitaciones concretas sobre el peso máximo, la carga y su manipulación y/o los riesgos de vuelco contenidos en el manual del propietario del vehículo. Use solamente piezas originales Lund® para la barra de carga. Asegúrese de que la barra esté ajustada correctamente en el área de carga de la camioneta o SUV, no presente ningún daño antes de su uso y todos los mecanismos de cierre estén bien ajustados. Sujete bien toda la carga.

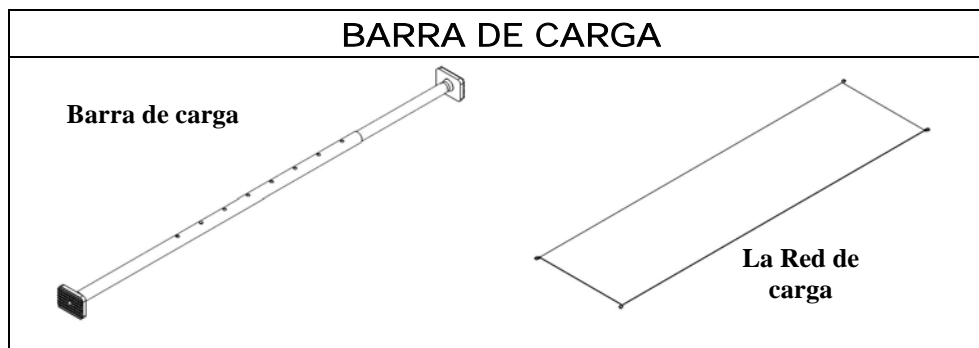

INSTRUCCIONES DE INSTALACIÓN

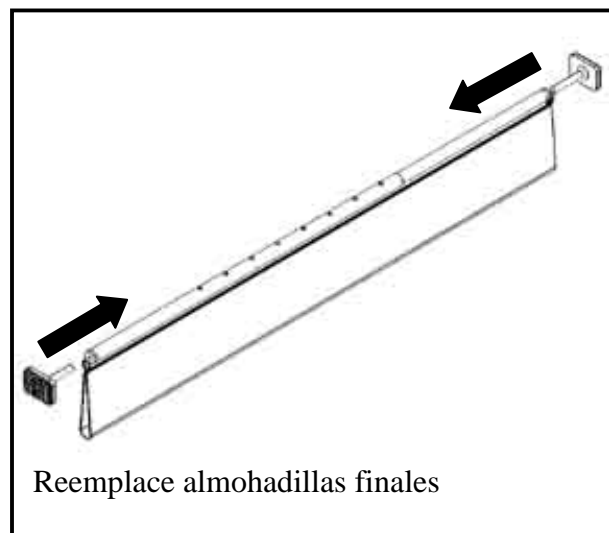
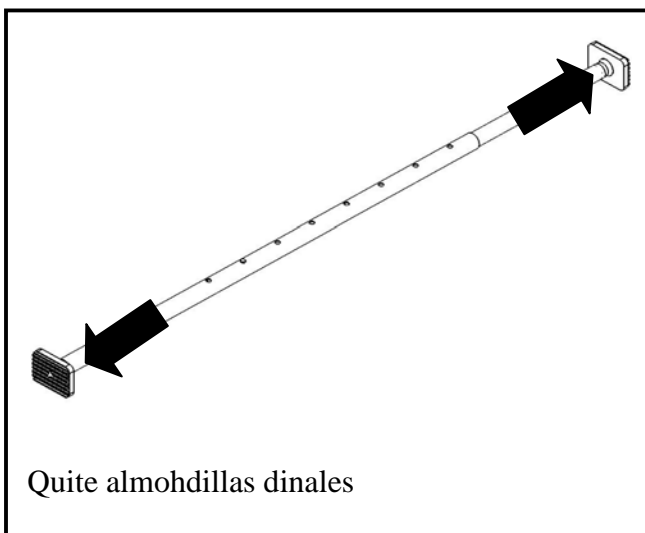

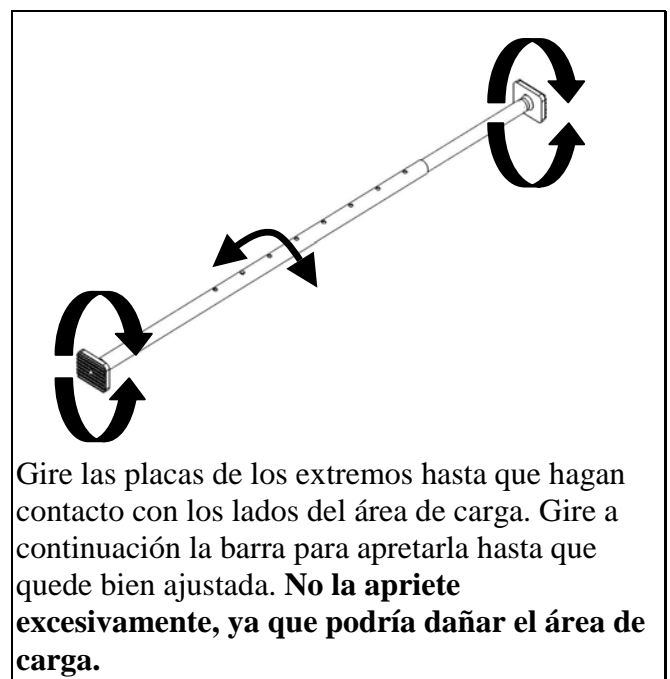
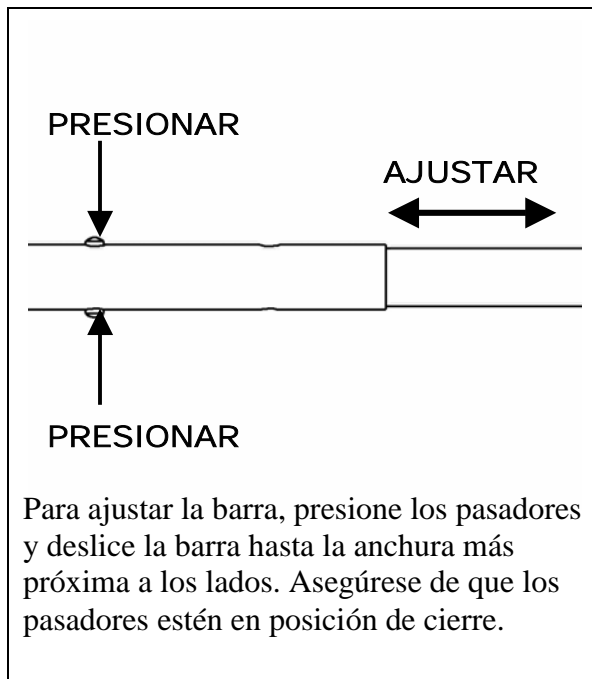
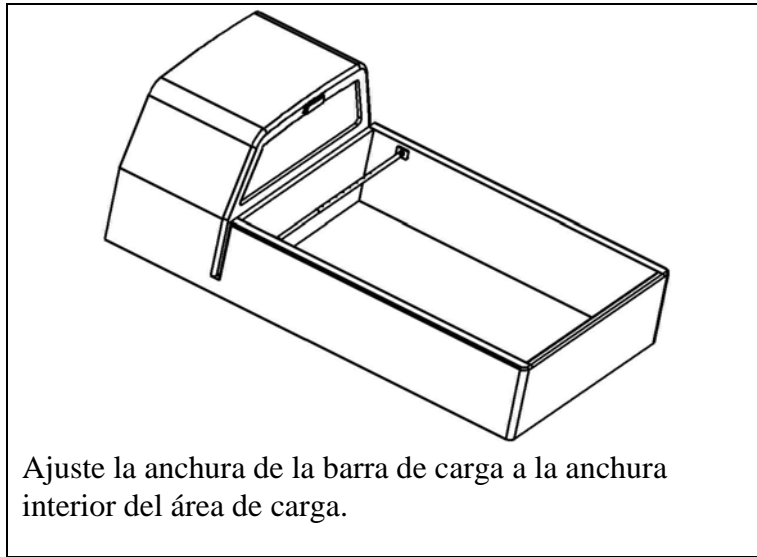

⚠ Precaución:

- Distribuya la carga de forma pareja.
- No sujete personas ni animales a la barra de carga.
- Asegúrese de que toda la carga esté bien sujeta y revise su posición con frecuencia durante el trayecto.
- Asegúrese de que la barra de carga esté bien sujeta antes de cada uso.
- Compruebe que la barra de carga esté en posición de cierre antes de cada uso.