



Juego de luces decorativas para estanque

ARTICULO #L1SPT

RECUERDO

**LLAME AL 1-888-755-6750
ANTES DE DEVOLVER AL
MINORISTA.**



¿Preguntas, problemas, piezas que faltan? Antes de devolver el producto al minorista, llame a nuestro departamento de servicio al cliente, al 1-888-755-6750 de 8 a. m. a 6 p. m., HORA DEL ESTE, de lunes a viernes, o envíe un correo electrónico a customercare@thepondboss.net. O visite nuestra sitio web www.thepondboss.net.

CONTENIDOS DEL PAQUETE

| Pieza | Descripción | Cantidad |
|-------|-----------------|----------|
| A | Luz con sensor | 1 |
| B | Transformador | 1 |
| C | Lentes de color | 4 |

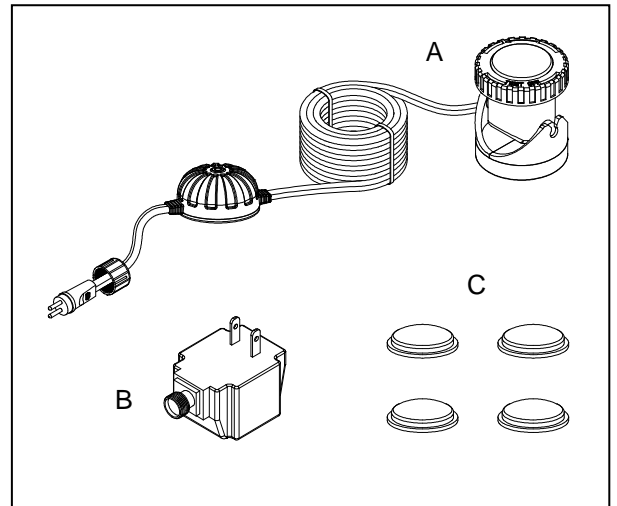

⚠️ ADVERTENCIAS Y PRECAUCIONES

ADVERTENCIA:

- Para reducir el riesgo de descarga eléctrica, conecte la fuente sólo a un tomacorriente que haya sido instalado correctamente y que tenga una conexión a tierra con interruptor de circuito de fallos de conexión a tierra.
- Asegúrese de que el voltaje no exceda lo especificado en el transformador.
- No sumerja el transformador y el sensor.
- Para reducir el riesgo de incendio o lesiones en las personas, mantenga la lámpara alejada de los materiales inflamables.
- Siempre desconecte la luz de la fuente de energía antes de realizar cualquier trabajo de mantenimiento.
- Antes de instalarla o de realizar trabajos de mantenimiento, controle que el cable no esté dañado. Reemplace el ensamblado completo de la luz/transformador en caso de que estén dañados.

PRECAUCION:

- Utilice una fuente de energía adecuada, como se indica en la etiqueta del transformador.
- No exponga el cable a altas temperaturas o a otras fuentes de calor.
- No tire del cable para levantar la luz o el transformador.
- La lámpara no debe utilizarse en piletas de natación ni en tinas calientes.



**POR FAVOR LLAME AL 1-888-755-6750 ANTES DE DEVOLVER AL MINORISTA.
WWW.THEPONDBOSS.NET**

PREPARACION

Antes de comenzar a ensamblar y a hacer funcionar el producto, asegúrese de que no falte ninguna pieza. Compare las piezas con la lista de contenidos del paquete y con el diagrama de arriba. Si alguna pieza falta, o si hay piezas dañadas, no intente ensamblar ni utilizar el producto. Póngase en contacto con el servicio al cliente para obtener las piezas de reemplazo.

- Tiempo calculado para el ensamblaje: 5 minutos.
- No se necesitan herramientas para el ensamblaje.

INSTRUCCIONES DE ENSAMBLAJE

1. Conecte el sensor al transformador introduciendo el enchufe en el tomacorriente del transformador hasta que quede firme. Ajuste a mano la tuerca del enchufe hasta el tomacorriente. Fig. 1

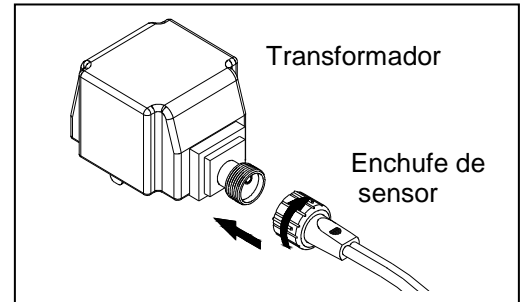

Fig. 1

2. Coloque las luces dentro o fuera del agua. Asegúrese que el transformador y el sensor no queden sumergidos. Asegúrese de que el sensor quede hacia arriba. Fig. 2

NOTA: De noche, las luces se encenderán automáticamente. Al amanecer, se apagarán automáticamente.

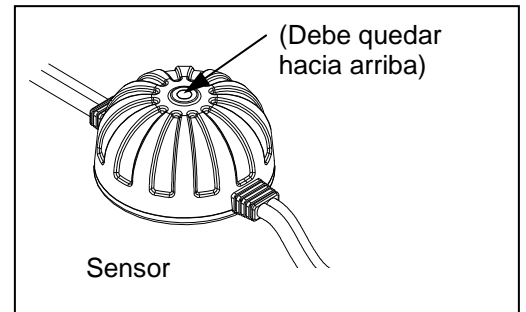

Fig. 2

3. Enchufe el transformador en una fuente de alimentación adecuada. Fig. 3

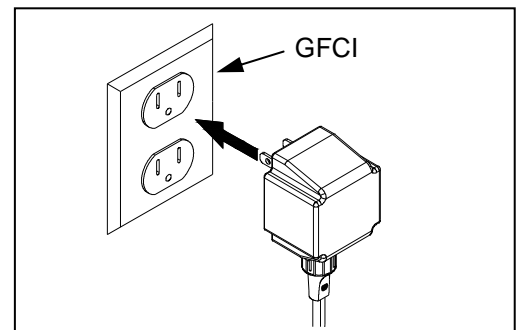

Fig. 3



GUIA PARA LA SOLUCION DE PROBLEMAS

- Si las luces no iluminan, pruebe otro artefacto en el mismo tomacorriente para comprobar que estén recibiendo energía.
- La luz esta diseñada para que se encienda cuando este oscuro, y para que se apague cuando haya luz. Para activar la luz durante las horas del dia, cubra el sensor.
- Si las luces no se apagan durante el día, controle el sensor de la luz. Asegúrese de que el sensor de la luz quede hacia arriba.

CUIDADO Y MANTENIMIENTO

- Debe limpiar periódicamente la luz para lograr un rendimiento óptimo.
- Debe limpiarla con agua tibia y jabonosa. Asegúrese de usar un jabón biodegradable.
- La frecuencia de la limpieza depende de las condiciones del ambiente donde se utiliza la luz.

LISTA DE PIEZAS DE REEMPLAZO

Para obtener las piezas de reemplazo, llame a nuestro departamento de servicio al cliente al 1-888-755-6750, de 8 a. m. a 6 p. m., HORA DEL ESTE, de lunes a viernes, o envíe un correo electrónico a customercare@thepondboss.net.

| Pieza | Descripción |
|-------|-----------------------------------|
| A | Luz con sensor |
| B | Transformador |
| C | Lente |
| D | Anillo de retención de la lámpara |
| E | Empaque O |

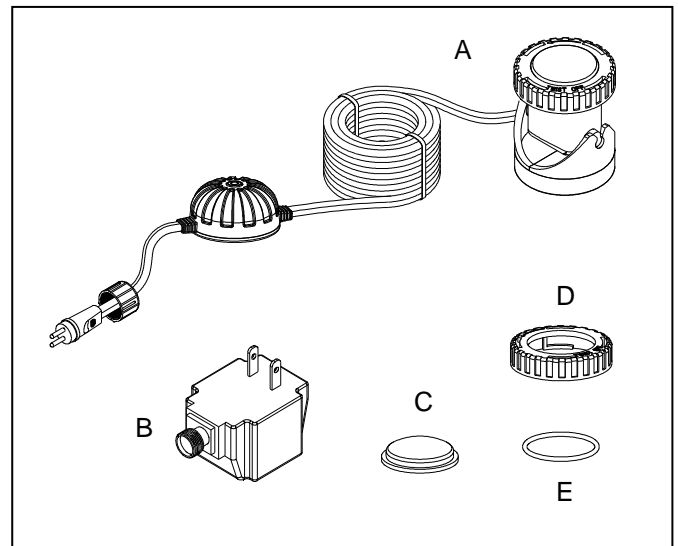

Impreso en China.



POR FAVOR LLAME AL 1-888-755-6750 ANTES DE DEVOLVER AL MINORISTA.
WWW.THEPONDBOSS.NET

GARANTIA LIMITADA

Todas las bombas y productos eléctricos se autorizan al usuario contra el material y la ejecución defectuosos, bajo condiciones de trabajo normales. Este período de garantía comienza la fecha de la compra del comprador original.

A menos que se especifique lo contrario, todos los productos eléctricos son garantizados por 1 año desde la fecha de compra. Limitados a uso normal contra defectos en materiales y mano de obra.

- Bombas de estanque y la cascada son garantía de 3 años.
- Todos los productos revestimiento de estanque son garantizados por 20 años desde la fecha de compra. Limitados a uso normal contra defectos en materiales y mano de obra.
- Todos los otros productos son garantizados por 90 días desde la fecha de compra. Limitados a uso normal contra defectos en materiales y mano de obra.

Application

Esta garantía incluye las unidades instaladas y mantenidas correctamente. Cualquier daño a la médula o la modificación de la unidad se invalida la garantía. Garantía de la bomba se limita a aplicaciones de bombeo de agua en un estanque o una fuente única. GeoGlobal Partners deberá aprobar por escrito todas las demás aplicaciones que utilizan otros líquidos o temperaturas extremas. El código de fecha y el recibo del producto se requiere para las reclamar la garantía.

Warranty Claim

Las reclamaciones de la garantía deben ser hechas llamando el servicio de atención al cliente (al 1-888-755-6750).

Si el artículo se determina para ser defectuoso, le darán la autorización de volver las piezas defectuosas, carga pagada por adelantado, junto con prueba de compra.

Modo de resolución

GeoGlobal Partners realizará de buena fe todos los esfuerzos que sean necesarios para resolver de manera puntual todas las reclamaciones derivadas de la garantía. Los productos que hayan sido devueltos serán inspeccionados a fin de determinar la causa de la falla antes de que se aplique la garantía. La garantía no cubre ningún costo relacionado con la instalación o la remoción de los productos o las partes en virtud de esta garantía. En el caso de los productos que se hayan dañado durante su traslado, deberá presentarse la reclamación ante el transportista.

Limitación de responsabilidad

Las declaraciones orales que el vendedor, el fabricante, los representantes u otras personas realicen sobre el producto no constituyen una garantía y el usuario no deberá tomarlas como tales, ya que tampoco formarán parte del contrato de venta. La única obligación de los vendedores y de los fabricantes, y el único resarcimiento disponible para los compradores, será que el fabricante reemplace y/o repare, a discreción de éste, el producto de acuerdo con lo establecido anteriormente. Ni el vendedor ni el fabricante serán responsables de las lesiones, las pérdidas o los daños derivados de las pérdidas de ganancias o las pérdidas de ventas, de las lesiones físicas a las personas o los daños a la propiedad, o de los daños imprevistos o derivados provenientes de la causa que sea, independientemente de que se basen en una garantía, un derecho contractual, una negligencia u otro uso indebido. Asimismo, el comprador y el usuario aceptan que no podrán reclamar ningún otro resarcimiento. Antes de utilizar el producto, el comprador y el usuario determinarán la aptitud del producto para el uso deseado, y asumirán todos los riesgos y las responsabilidades relacionadas con dicho uso. La garantía y el resarcimiento descritos en esta garantía limitada representan la garantía y el resarcimiento exclusivos que reemplazan a toda otra garantía o todo otro resarcimiento expreso o implícito. Por medio de la presente garantía quedan excluidos de manera expresa todas las demás garantías y todos los demás resarcimientos, incluso las garantías implícitas de aptitud y comerciabilidad para un uso determinado. Esta garantía proporciona al comprador y al usuario derechos legales específicos. Además, el comprador y el usuario pueden tener otros derechos que varían según cada estado. Algunos estados no permiten la exclusión o la limitación de los daños imprevistos o derivados, por lo tanto, es posible que las limitaciones o las exclusiones antes mencionadas no se apliquen.

RECUERDO
LLAME AL 1-888-755-6750
ANTES DE DEVOLVER AL MINORISTA.



POR FAVOR LLAME AL 1-888-755-6750 ANTES DE DEVOLVER AL MINORISTA.
WWW.THEPONDBOSS.NET