

Start Up Guide for MCP44

Read and follow the Safety Rules in the Instruction Manual before installing or operating this product.

NOTE: This start up guide only provides basic set up information. We highly recommend consulting the Owner's Manual for complete installation instructions.

Important Note About This Cooler:

This unit is rated to cool 1600 sq. ft. For the window cooler to effectively cool this area there must be an outside air Inlet and at least one Outlet (window or door) in each room where cooling is desired.

NOTE: This cooler WILL NOT work in a Closed Room

Cool,
Clean
Air

Exhaust

Open window approximately 4-6 inches



ITEMS INCLUDED IN CARTON

Cooler Unit, Mounting brackets (4), Accordion spacers (2), and hardware kit

Installation of this cooler requires at least two persons.

TOOLS AND MATERIALS NEEDED FOR INSTALLATION

Power or cordless drill	Silicone or other all-weather caulk
Drill bits (for drilling pilot holes)	1/4" copper or plastic tubing
Adjustable wrench	Sillcock valve
Phillips head screwdriver	Bubble level

IF YOU HAVE QUESTIONS OR FIND PARTS MISSING CALL **1.800.643.8341** BEFORE RETURNING TO RETAILER.

SELECTION OF WINDOW

Verify there is a 22" width and height clearance on selected window. Ensure window structure (sill and frame) are strong enough to support the operating weight of the unit (93 lbs) and will accept the mounting hardware.

INSTALLATION PROCEDURES

1. Open carton, unpack unit, remove and verify all parts are included.
2. Hold unit in upright position. Remove four screws (2 top and 2 bottom) securing back media guard and separate front and back sections. Pull fan housing out as far as it will go until fully engaged in mating part. Secure in place with 12 screws (supplied).
3. From exterior, place front section of cooler in place and close window to help hold it in place while installing mounting brackets.
4. Place a bubble level on unit to **ensure cooler is level before installing.**
5. Install mounting brackets as shown in the illustration below.

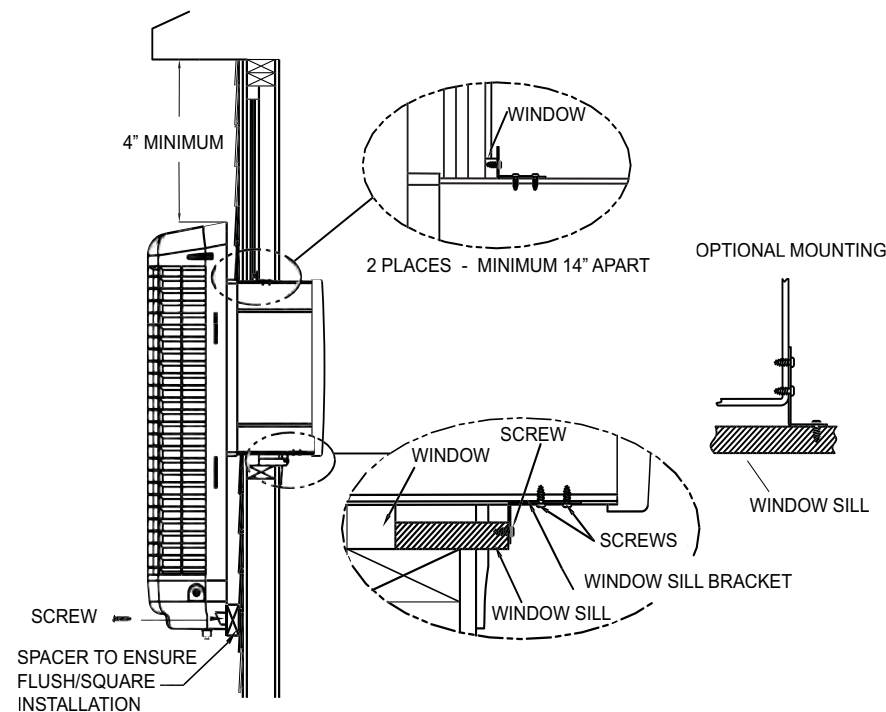

6. After the cooler is installed, affix accordion closeout panels using the adhesive backing, or you may secure them with screws, but ensure the screws do not interfere with the fan blades. Use all-weather caulk to seal any gaps around the unit.

7. Place back media guard onto back of unit and connect water supply hose to water distribution tray. Attach media guard to the cooler with four screws. See illustration.

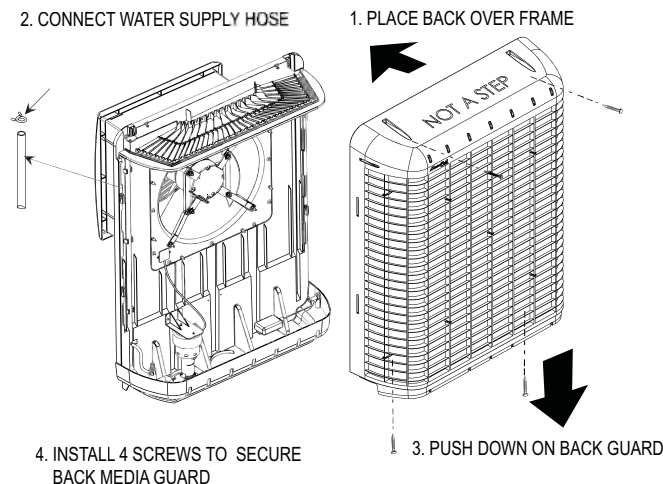

WATER CONNECTION

1. Attach a standard sillcock to the water faucet to be used as water source.
2. Install plastic or copper line to sillcock and connect the other end to the brass float valve on the side of the cooler.

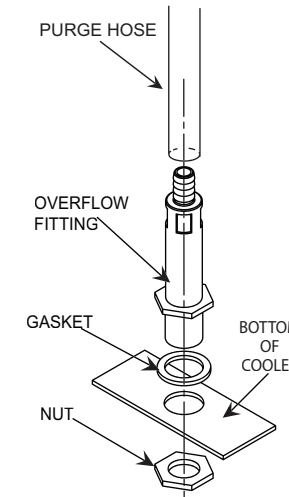
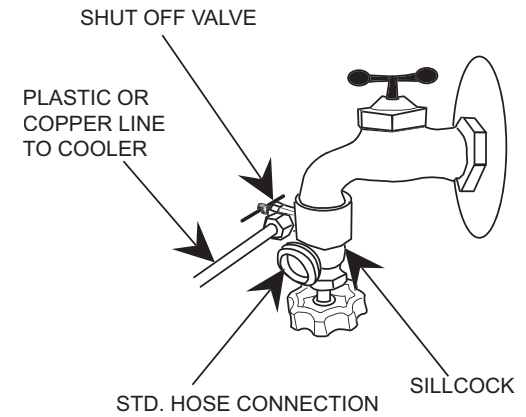

3. Install the overflow drain into the hole in the bottom of the cooler. See illustration. **NOTE:** While tightening drain assembly, be careful not to twist rubber washer, as this will cause leaks. **DO NOT OVERTIGHTEN.**

NOTE: A standard water hose can be connected to the overflow drain or the sill cock for water discharge if a purge pump is installed.

The float may need to be slightly adjusted after shipment. It should be set to maintain a 2" level of water in the reservoir.

OPERATING DIRECTIONS

1. With water turned on, correct ventilation in place and unit plugged in, turn on the cooler by pressing the Power (On/Off) button either on the control panel or remote control.

NOTES: The default start-up setting for the unit is Fan on HIGH and Pump ON. Subsequently, the unit will start in the last operating settings.

For best results, turn pump on a few minutes before the fan, allowing media to already be wet.

2. Pressing the Fan button on either the control panel or remote cycles High, Medium and Low.
3. Pressing the Pump button on either the control panel or remote turns the water pump on and off.

PLEASE REFER TO OWNER'S MANUAL FOR FULL DETAILS OF OPERATION AND MAINTENANCE OF THE MCP44.

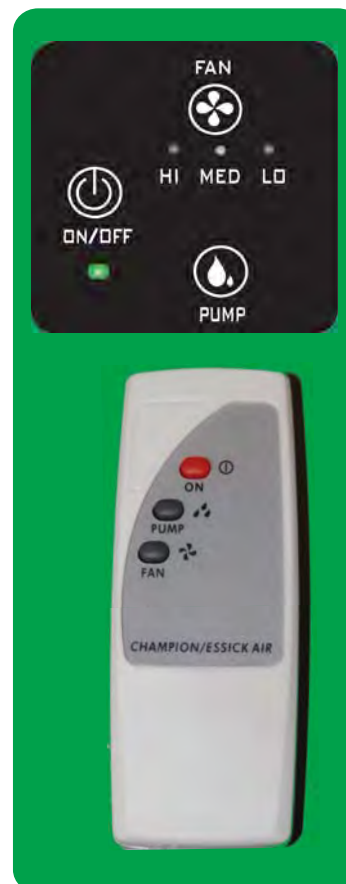

Guía de puesta en marcha de MCP44

Lea y siga las normas de seguridad incluidas en el Manual de instrucciones antes de instalar o poner en funcionamiento este producto.

NOTA: Esta guía de puesta en marcha solo proporciona la información básica de instalación. Recomendamos enfáticamente consultar el Manual del usuario para obtener las instrucciones de instalación completas.

Nota importante sobre este enfriador:

Esta unidad está calculada para enfriar 1600 pies cuadrados. Para que el enfriador de ventana enfríe esta área de manera efectiva, debe haber una entrada de aire exterior y por lo menos una salida (puerta o ventana) en cada habitación donde el enfriamiento se desea.

NOTA: Este enfriador NO funciona en habitaciones cerradas.

Aire
frío,
limpio

Escape

Abra la ventana de aproximadamente 4-6 pulgadas



PIEZAS INCLUIDAS EN LA CAJA

Unidad de enfriamiento, soportes de montaje (4), Separadores de acordeón (2) y juego de piezas

Para instalar este enfriador, se necesitan, al menos, dos personas.

HERRAMIENTAS Y MATERIALES NECESARIOS PARA LA INSTALACIÓN

Taladro con cable o inalámbrico	Silicona o masilla para todo tipo de clima
Brocas (para realizar agujeros guía)	Tubería de cobre o plástico de 1/4"
Llave ajustable	Válvula de grifo de manguera
Destornillador Phillips	Nivel de burbuja

SI TIENE PREGUNTAS O HAY PARTES FALTANTES, LLAME AL **1.800.643.8341** ANTES DE DEVOLVER A LA TIENDA.

SELECCIÓN DE LA VENTANA

Verifique que haya una distancia libre de 22" de ancho y alto en la ventana seleccionada. Asegúrese de que la estructura de la ventana (antepecho y marco) sea lo suficientemente resistente para soportar el peso operativo de la unidad (93 lb) y de que aceptará las piezas de montaje.

PROCEDIMIENTOS DE INSTALACIÓN

1. Abra la caja, retire la unidad, extraiga y verifique que incluya todas las piezas.
2. Sostenga la unidad en posición vertical. Retire los cuatro tornillos (2 en la parte superior y 2 en la inferior) que fijan la protección posterior del medio y separe las secciones anterior y posterior. Tire de la carcasa del ventilador hacia afuera lo más posible hasta que esté totalmente encajada en la contrapieza. Asegure en la posición con 12 tornillos (incluidos).
3. Desde el exterior, coloque la sección anterior del enfriador en su posición y cierre la ventana para ayudar a mantenerlo en su lugar mientras se instalan los soportes de montaje.
4. Coloque un nivel de burbuja en la unidad para asegurarse de que el enfriador esté nivelado antes de la instalación
5. Instale los soportes de montaje como se muestra en la instalación a continuación.

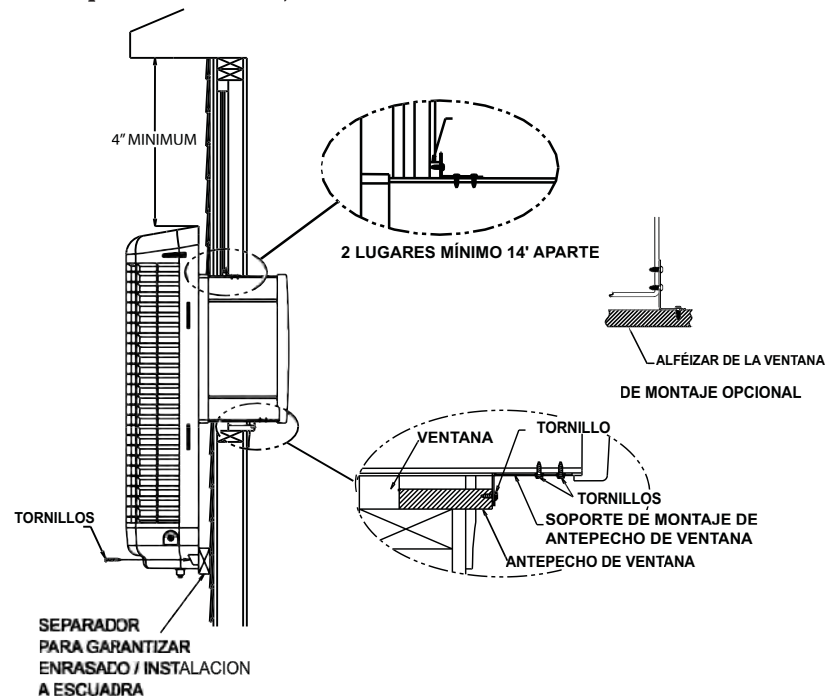

6. Después de instalar el enfriador, fije los paneles de cierre de acordeón utilizando la superficie adhesiva, o puede asegurarlos con tornillos, pero cerciórese de que los tornillos no interfieran con las aspas del ventilador. Utilice masilla para todo tipo de clima para sellar cualquier hueco que haya quedado alrededor de la unidad.
7. Vuelva a colocar la protección del medio en la parte posterior de la unidad y conecte la manguera del suministro de agua a la bandeja de distribución de agua. Sujete la protección del medio al enfriador con cuatro tornillos. Consulte la ilustración.

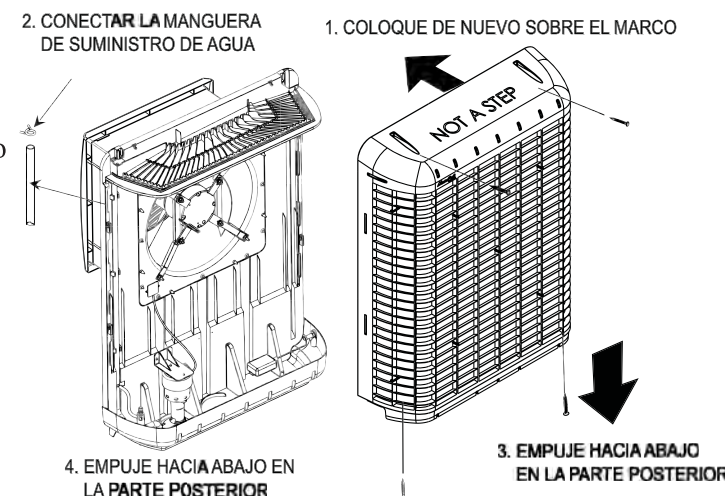

CONEXIÓN DE AGUA

1. Conecte un grifo de manguera estándar al grifo que se usará como suministro de agua.
2. Instale una tubería plástica o de cobre al grifo de manguera y conecte el otro extremo a la válvula de flotador de bronce en el lateral del enfriador.

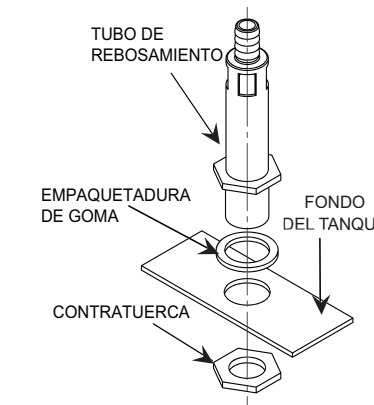
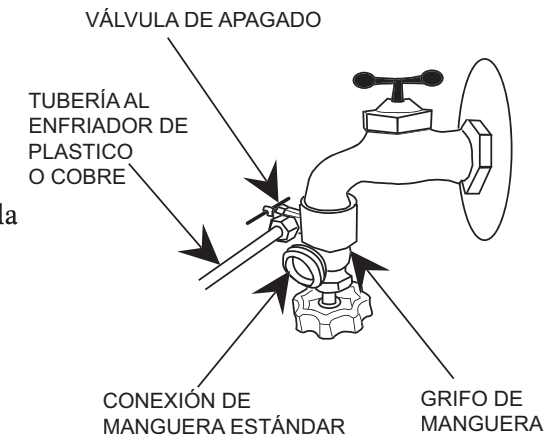

3. Instale el drenaje de desborde en el orificio de la parte inferior del enfriador. Consulte la ilustración. **NOTA:** Mientras ajusta el módulo de drenaje, tenga cuidado de no retorcer la arandela de goma, ya que esto puede provocar filtraciones. **NO AJUSTE EN EXCESO**

NOTA: Si se instala una bomba de purga, puede conectarse una manguera de agua estándar al drenaje de desborde o al grifo de manguera para la descarga de agua.

Es posible que deba ajustarse levemente el flotador después del envío. Debe instalarse para mantener un nivel de 2" de agua en el depósito.

INSTRUCCIONES DE USO

1. Con el agua corriendo, la ventilación adecuada y la unidad conectada, encienda el enfriador presionando el botón de encendido (On/Off [Encendido/Apagado]) en el panel de control o en el control remoto.

NOTAS: El ajuste de encendido predeterminado para la unidad es Ventilador en HIGH (Alto) y Bomba en ON (Encendido). Luego, la unidad arrancará en el último ajuste utilizado. A fin de obtener mejores resultados, encienda la bomba unos minutos antes que el ventilador, para que el medio ya esté húmedo.

2. Al presionar el botón Fan (Ventilador) en el panel de control o en el control remoto, se alterna entre High (Alto), Medium (Medio) y Low (Bajo).
3. Al presionar el botón Pump (Bomba) en el panel de control o en el control remoto, se enciende o apaga la bomba de agua

CONSULTE EL MANUAL DEL USUARIO PARA OBTENER LOS DETALLES COMPLETOS DE OPERACIÓN Y MANTENIMIENTO DEL MCP44.

