

WAGNER®

PAINT EATER™

Owner's Manual • Guide d'utilisation • Manual del Propietario

Read all instructions and product labels.
When using electrical tools, follow all
precautions to reduce the risk of fire,
electric shock, and other personal injury.

Veillez lire toutes les instructions et les
étiquettes du produit. Lorsque vous utilisez
des outils électriques, veuillez observer
toutes les précautions afin de réduire les
risques d'incendie, de choc électrique ou de
blessures.

Lea todas las instrucciones y las
etiquetas de los productos. Cuando utilice
herramientas eléctricas, observe todas
las precauciones para disminuir el riesgo
de incendio, descargas eléctricas y otras
lesiones físicas.



Need help? Call us first for answers fast.

Call Wagner toll-free if you have any comments
or problems with this Wagner Product.



1-800-727-4023

Wagner Technical Service

Register your product online at:

Enregistrement du produit en ligne sur le site :

Regístrelo del producto en línea en:

<http://www.wagnerspraytech.com>

**Besoin d'aide? Appelez-nous
pour des réponses rapides.**

Téléphonez à Wagner sans
frais d'appel si vous avez des
commentaires ou des problèmes
avec l'appareil.

**¿Necesita Ayuda? Llámenos
primero para obtener respuestas
rápidas.**

Llame a la línea gratuita
de Wagner si quiere hacer un
comentario o tiene problemas con
este producto de Wagner.

0412 • Form No. 0282720J

U.S. Patent No. D530,172

Español

Français

English



WARNING! Read all safety warnings and all instructions. Failure to follow the warnings and instructions may result in electric shock, fire and/or serious injury.
Save all warnings and instructions for future reference.

The Paint Eater™

FOR EXTERIOR USE ONLY
NOT FOR USE WITH LEAD BASED PAINTS!

WARNING! Removal of old paint by sanding, scraping or other means may generate dust or fumes that contain lead. Exposure to lead dust or fumes may cause brain damage or other adverse health effects, especially in children or pregnant women. Controlling exposure to lead or other hazardous substances requires the use of proper protective equipment, such as a properly fitted respirator (NIOSH approved) and proper containment and cleanup. For more information, call the National Lead Information Center at 1-800-424-LEAD (in US) or contact your local health authority.

Read the booklet, "Protect Your Family From Lead In Your Home", included with this product, or obtain a copy from the U.S. Environment Protection Agency or the U.S. Consumer Product Safety Commission.

Many paints contain toxic or harmful substances. Read the enclosed User's Manual for further precautions and instructions.

Table of Contents

General Safety Rules.....	3-4
Grounding Instructions.....	5
Safety Instructions and Warnings - Sanders.....	5-6
General Description.....	7
Parts and Components	7
Hand Positions	7
Usage	8
Changing the Disc.....	9
Inspection and Cleaning.....	9
Product Registration / Warranty.....	26



WARNING! Read all safety warnings and all instructions. Failure to follow the warnings and instructions may result in electric shock, fire and/or serious injury.
Save all warnings and instructions for future reference.

General Safety Rules

Read and understand all instructions. Failure to follow all instructions listed below may result in electric shock, fire and/or serious personal injury.

Work Area Safety

- **Keep your work area clean and well-lit.** Cluttered benches and dark areas invite accidents.
- **Do not operate power tools in explosive atmospheres, such as in the presence of flammable liquids, gases, or dust.** Power tools create sparks which may ignite the dust or fumes.
- **Keep children and bystanders away while operating a power tool.** Distractions can cause you to lose control.

Electrical Safety

- **Power tool plugs must match the outlet. Never modify the plug in any way. Do not use any adapter plugs with earth (grounded) power tools.** Unmodified plugs and matching outlets will reduce risk of electric shock.
- **Avoid body contact with earthed or grounded surfaces, such as pipes, radiators, ranges and refrigerators.** There is an increased risk of electric shock if your body is earthed or grounded.
- **Do not expose power tools to rain or wet conditions.** Water entering a power tool will increase the risk of electric shock.
- **Do not abuse the cord. Never use the cord for carrying, pulling or unplugging the power tool. Keep cord away from heat, oil, sharp edges or moving parts.** Damaged or entangled cords increase the risk of electric shock.
- **When operating a power tool outdoors, use an extension cord suitable for outdoor use.** Use of a cord suitable for outdoor use reduces the risk of electric shock.
- **If operating a power tool in a damp location is unavoidable, use a ground fault circuit interrupter (GFCI) protected supply.** Use of an GFCI reduces the risk of electric shock.

Personal Safety

- **Stay alert, watch what you are doing and use common sense when operating a power tool. Do not use tool while tired or under the influence of drugs, alcohol or medication.** A moment of inattention while operating power tools may result in serious injury.
- **Use personal protective equipment. Always wear eye protection.** Protective equipment such as dust masks, non-skid safety shoes, hard hat, or hearing protection used for appropriate conditions will reduce personal injuries.
- **Prevent unintentional starting. Ensure the switch is in the off-position before connecting to power source and/or battery pack, picking up or carrying the tool.** Carrying power tools with your finger on the switch or energizing power tools that have the switch on invites accidents.
- **Remove any adjusting key or wrench before turning the power tool on.** A wrench or a key left attached to a rotating part of the power tool may result in personal injury.
- **Do not overreach. Keep proper footing and balance at all times.** This enables better control of the power tool in unexpected situations.
- **Dress properly. Do not wear loose clothing or jewellery. Keep your hair, clothing and gloves away from moving parts.** Loose clothes, jewellery or long hair can be caught in moving parts.
- **If devices are provided for the connection of dust extraction and collection facilities, ensure these are connected and properly used.** Use of dust collection can reduce dust-related hazards.



WARNING! Read all safety warnings and all instructions. Failure to follow the warnings and instructions may result in electric shock, fire and/or serious injury.
Save all warnings and instructions for future reference.

Power Tool Use and Care

- **Do not force the power tool. Use the correct power tool for your application.** The correct power tool will do the job better and safer at the rate for which it was designed.
- **Do not use the power tool if the switch does not turn it off and on.** Any power tool that cannot be controlled with the switch is dangerous and must be repaired.
- **Disconnect the plug from the power source and/or the battery pack from the power tool before making any adjustments, changing accessories, or storing power tools.** Such preventive safety measures reduce the risk of starting the power tool accidentally.
- **Store idle power tools out of the reach of children and do not allow persons unfamiliar with the power tool or these instructions to operate the power tool.** Power tools are dangerous in the hands of untrained users.
- **Maintain power tools. Check for misalignment or binding of moving parts, breakage of parts and any other condition that may affect the power tool's operation. If damaged, have the power tool repaired before use.** Many accidents are caused by poorly maintained power tools.
- **Keep cutting tools sharp and clean.** Properly maintained cutting tools with sharp cutting edges are less likely to bind and are easier to control.
- **Use the power tool, accessories and tool bits, etc., in accordance with these instructions, taking into account the working conditions and the work to be performed.** Use of the power tool for operations different from those intended could result in a hazardous situation.

Service

- **Have your power tool serviced by a qualified repair person using only identical replacement parts.** This will ensure that the safety of the power tool is maintained.



Some dust created by power sanding, sawing, grinding, drilling, and other construction activities contains chemicals known to cause cancer, birth defects or other reproductive harm. Some examples of these chemicals are:

- lead from lead-based paints
- crystalline silica from bricks and cement and other masonry products
- arsenic and chromium from chemically-treated lumber (CCA).

Your risk from these exposures varies, depending upon how often you do this type of work. To reduce your exposure to these chemicals: work in a well-ventilated area and work with approved safety equipment, such as dust masks that are specially designed to filter out microscopic particles.

- **Avoid prolonged contact with dust from power sanding, sawing, grinding, drilling and other construction activities. Wear protective clothing and wash exposed areas with soap and water.** Allowing dust to get into your mouth, eyes, or lay on the skin may promote absorption of harmful chemicals.



Use of this tool can generate and/or disburse dust, which may cause serious and permanent respiratory or other injury. Always use NIOSH/OSHA approved respiratory protection appropriate for the dust exposure. Direct particles away from face and body.



WARNING! Read all safety warnings and all instructions. Failure to follow the warnings and instructions may result in electric shock, fire and/or serious injury.
Save all warnings and instructions for future reference.

Grounding Instructions

This product must be grounded. In the event of an electrical short circuit, grounding reduces the risk of electric shock by providing an escape wire for the electric current. This product is equipped with a cord having a grounding wire with an appropriate grounding plug. The plug must be plugged into an outlet that is properly installed and grounded in accordance with all local codes and ordinances.

WARNING - Improper installation of the grounding plug can result in a risk of electric shock.

If repair or replacement of the cord or plug is necessary, do not connect the green grounding wire to either flat blade terminal. The wire with insulation having a green outer surface with or without yellow stripes is the grounding wire and must be connected to the grounding pin.

Check with a qualified electrician or serviceman if the grounding instructions are not completely understood, or if you are in doubt as to whether the product is properly grounded. Do not modify the plug provided. If the plug will not fit the outlet, have the proper outlet installed by a qualified electrician.

This product is for use on a nominal 120 volt circuit and has a grounding plug that looks like the plug as illustrated. Make sure that the product is connected to an outlet having the same configuration as the plug. **No adapter should be used with this product.**

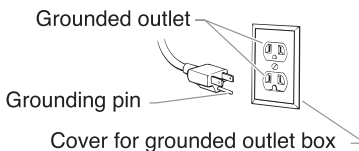

IMPORTANT - Use only a 3-wire extension cord that has a 3-blade grounding plug and a 3-slot receptacle that will accept the plug on the product. Make sure your extension cord is in good condition. When using an extension cord, be sure to use one heavy enough to carry the current your product will draw. For lengths less than 50 feet, use a No. 18 AWG extension cord. For lengths more than 50 feet, use a No. 14 or No. 16 AWG extension cord. An undersized cord will cause a drop in line voltage resulting in loss of power and overheating.

Wagner Spray Tech accessory extension cords recommended:

P/N 0090241 20 foot extension cord
 P/N 0090242 35 foot extension cord

		Minimum gauge for extension cords								
Ampere rating range	Voltage	Cord length (feet)								
	120V	25-50	100	150	200	250	300	400	500	
	3 - 4	18	16	14	12	12	10	10	8	

Safety Warnings and Instructions - Sanders

- **This power tool is intended to function as a sander. Read all safety warnings, instructions, illustrations and specifications provided with this power tool.** Failure to follow all instructions listed below may result in electric shock, fire and/or serious injury.
- **Operations such as grinding, wire brushing, polishing or cutting-off are not recommended to be performed with this power tool.** Operations for which the power tool was not designed may create a hazard and cause personal injury.
- **Do not use accessories which are not specifically designed and recommended by the tool manufacturer.** Just because the accessory can be attached to your power tool, it does not assure safe operation.
- **The rated speed of the accessory must be at least equal to the maximum speed marked on the power tool.** Accessories running faster than their rated speed can break and fly apart.
- **The outside diameter and the thickness of your accessory must be within the capacity rating of your power tool.** Incorrectly sized accessories cannot be adequately guarded or controlled.
- **The arbor size of wheels, flanges, backing pads, or any other accessory must properly fit the spindle of the power tool.** Accessories with arbor holes that do not match the mounting hardware of the power tool will run out of balance, vibrate excessively and may cause loss of control.
- **Do not use a damaged accessory. Before each use inspect the accessory such as abrasive wheels for chips and cracks, backing pad for cracks, tear or excess wear, wire brush for loose or cracked wires. If power tool or accessory is dropped, inspect for damage or install an undamaged accessory. After inspecting and installing an accessory and run the power tool at maximum no-load speed for one minute.** Damaged accessories will normally break apart during this test time.



WARNING! Read all safety warnings and all instructions. Failure to follow the warnings and instructions may result in electric shock, fire and/or serious injury.

Save all warnings and instructions for future reference.

- **Wear personal protective equipment.** Depending on application, use face shield, safety goggles or safety glasses. As appropriate, wear dust mask, hearing protectors, gloves and workshop apron capable of stopping small abrasive or workpiece fragments. The eye protection must be capable of stopping flying debris generated by various operations. The dust mask or respirator must be capable of filtrating particles generated by your operation. Prolonged exposure to high intensity noise may cause hearing loss.
- **Keep bystanders a safe distance away from work area. Anyone entering the work area must wear personal protective equipment.** Fragments of workpiece or of a broken accessory may fly away and cause injury beyond immediate area of operation.
- **Hold power tool by insulated gripping surfaces only, when performing an operation where the cutting accessory may contact hidden wiring or its own cord.** Cutting accessory contacting a “live” wire may make exposed metal parts of the power tool “live” and shock the operator.
- **Position the cord clear of the spinning accessory.** If you lose control, the cord may be cut or snagged and your hand or arm may be pulled into the spinning accessory.
- **Never lay the power tool down until the accessory has come to a complete stop.** The spinning accessory may grab the surface and pull the power tool out of your control.
- **Do not run the power tool while carrying it at your side.** Accidental contact with the spinning accessory could snag your clothing, pulling the accessory into your body.
- **Regularly clean the power tool’s air vents.** The motor’s fan will draw the dust inside the housing and excessive accumulation of the material or powdered metal may cause electrical hazards.
- **Do not operate the power tool near flammable materials.** Sparks could ignite these materials.
- **Do not use accessories that require liquid coolants.** Using water or other liquid coolants may result in electrocution or shock.
- **Maintain a firm grip on the power tool and position your body and arm to allow you to resist kickback forces. Always use auxiliary handle, if provided, for maximum control over kickback or torque reaction during start-up.** The operator can control torque reactions or kickback forces, if proper precautions are taken.
- **Never place your hand near the rotating accessory.** Accessory may kickback over your hand.
- **Do not position your body in the area where power tool will move if kickback occurs.** Kickback will propel the tool in direction opposite to the wheel’s movement at the point of snagging.
- **Use special care when working corners, sharp edges, etc. Avoid bouncing and snagging the accessory.** Corners, sharp edges or bouncing have a tendency to snag the rotating accessory and cause loss of control or kickback.
- **Do not attach a saw chain woodcarving blade or toothed saw blade.** Such blades create frequent kickback and loss of control.
- **Do not use excessively oversized sanding discs. This tool is designed to use only the sanding disc sold with the tool, or replacement purchased from the manufacturer or manufacturer representative. Do not purchase or install any type of sanding disc that uses paper, or any other accessory not purchased directly from the manufacturer or manufacturer representative.**

General Description

The Paint Eater™ is an excellent surface preparation tool when preparing solid wood, wood siding and masonite siding for paint. **Do not use Paint Eater™ on textured siding or shakes.**

The Paint Eater™ has been designed to perform a number of tasks associated with surface preparation. It will remove paint chips and feather the paint edges; it can be used to remove paint oxides and mildew; and will abrade the painting surface and provide for excellent paint adhesion. The Paint Eater™ is the perfect surface preparation tool for large, flat, solid surfaces.

IMPORTANT - This tool is intended for outdoor use only on solid wood, masonite siding, wood siding, concrete and steel for paint preparation. If the surface you want to prepare for paint is rotted or damaged, it should be replaced.

Parts and Components

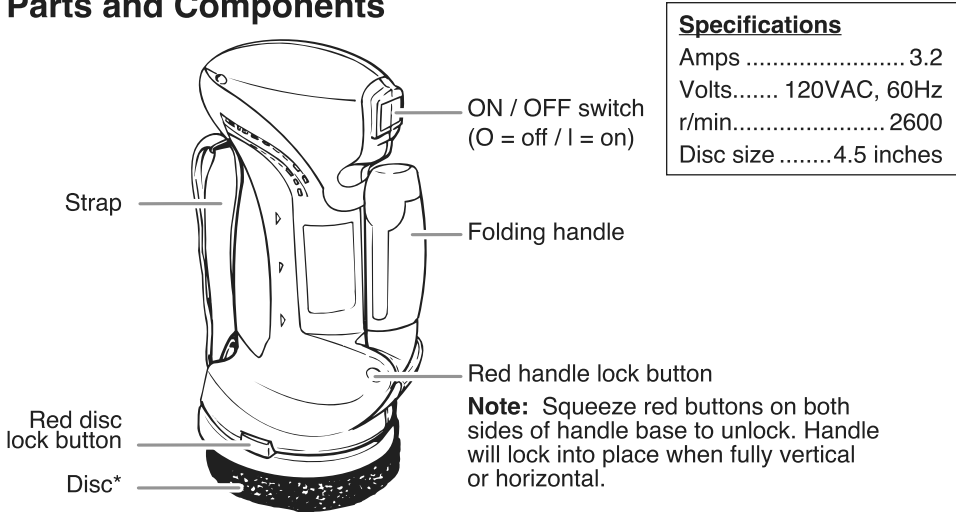

* Replacement discs: P/N 0513041 (not to be used with anything other than the Paint Eater™)

** The power cord on this tool is not replaceable.

Hand Positions

See the graphics below for the different options for hand placement when using the Paint Eater™. The Paint Eater™ can be used whether you are right- or left-handed.



Usage



Wear an NIOSH/OSHA approved respirator, safety glasses and gloves when using the Paint Eater™.

IMPORTANT - The Paint Eater™ should be used only on clean, dry surfaces. Do not use in conjunction with any paint removal chemicals.

1. Make sure the OFF (O) switch is pressed, and plug in the power cord.
2. Place hands onto unit using one of the methods shown on the previous page.
3. Turn the switch ON (I), and place the rotating disc onto the surface you want to prepare.

Tips:

- Test the Paint Eater™ in an inconspicuous place or on a piece of scrap wood to become accustomed to the tool.
- Hold the disk flat to the surface to remove large paint chips or to feather paint edges. **Do not force tool or hold the disc in one place for too long or the painting surface can become damaged. Too much force will cause the motor to slow down and overheat, and will cause premature wear on the sanding disc.**



- Hold the disc on its edge to remove paint chips that are more difficult to remove. The outer edges of the disc can be used to prepare underneath lap siding.

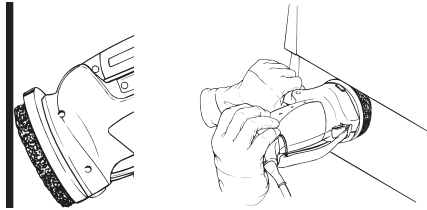

- After a period of operation, check the disc to see if paint is sticking to the disc. Too much paint embedded into the disc will affect performance and should be removed. Run the disc momentarily on a concrete sidewalk or a large concrete block. This will knock the paint loose from the disc. Make sure cleaning surface is stable and disc is placed flat onto the cleaning surface. Do not hold block used for cleaning in your hand. Do not immerse the disc into a solvent, such as turpentine.

Changing the disc

The disc on the Paint Eater™ will wear out over time and will need to be changed. You can find new discs at the original retailer where you purchased the Paint Eater™, or by calling customer service at 1-800-727-4023 and ordering replacement discs (part number 0513041).

To change discs, follow the instructions below.

1. Make sure the unit is turned OFF (O) and unplugged. Press the disc lock on the bottom of the unit and unscrew the disc by turning it counterclockwise.
2. While pressing the disc lock on the bottom of the unit, thread new disc onto unit by turning it clockwise and tightening by hand.

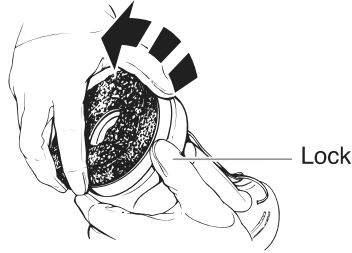
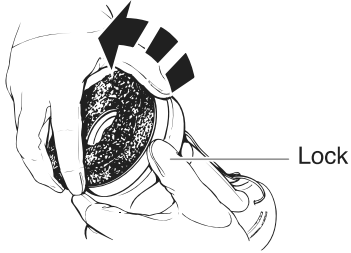

Inspection and Cleaning



Make sure the Paint Eater™ is turned OFF (O) and unplugged before performing any inspection or cleaning.

Before using, inspect the general condition of the Paint Eater™. Check for loose screws, a cracked, broken, or worn disc, a damaged power cord or any other condition that could affect the safe operation of the Paint Eater™. If the Paint Eater™ makes an abnormal noise or vibration, take it to an authorized service center for repair. **Do not use damaged equipment.**

IMPORTANT: Use only a clean cloth and mild detergent to clean the body of the Paint Eater™. Do not use solvents or immerse the Paint Eater™ into any liquid.



MISE EN GARDE! Lisez toutes les mises en garde et les instructions. *Le défaut de suivre les mises en garde et les instructions peut causer des chocs électriques, un incendie ou des blessures graves.*

Garder toutes les mises en garde et les instructions pour consultation future.

Paint Eater™

**POUR UNE UTILISATION À L'EXTÉRIEUR SEULEMENT
NE PAS UTILISER AVEC DES PEINTURES À BASE DE PLOMB!**

MISE EN GARDE! Le décapage de peinture par sablage, par grattage ou par tout autre moyen peut produire des poussières ou des émanations contenant du plomb. L'exposition à des poussières ou à des émanations contenant du plomb peut causer des dommages cérébraux ou avoir d'autres effets nocifs sur la santé, particulièrement chez les enfants et les femmes enceintes. Pour contrôler l'exposition au plomb ou autre contaminant, utilisez l'équipement de protection adéquat, comme un respirateur correctement placé (approuvé par le NIOSH), et assurez-vous d'avoir un système de confinement et une méthode de nettoyage appropriés. Pour plus de renseignements, contactez le National Lead Information Center au 1 800 424-LEAD (É.-U.) ou votre autorité locale en matière de santé.

Veillez prendre connaissance du livret «Protect Your Family From Lead In Your Home» inclus avec le produit. Vous pouvez aussi obtenir une copie de ce document auprès de la U.S. Environment Protection Agency ou de la U.S. Consumer Product Safety Commission.

De nombreuses peintures contiennent des substances toxiques ou nocives. Vous trouverez d'autres instructions et des renseignements sur les précautions à prendre dans le guide d'utilisation ci-inclus.

Índice

Règles générales de sécurité	11-12
Directives sur la mise à la terre	13
Instructions et mesures de sécurité – Ponceuses.....	13-14
Description générale	15
Pièces et composants.....	15
Positionnement des mains	15
Utilisation.....	16
Changement de la meule	17
Inspection et nettoyage.....	17
Enregistrement du produit / Garantie limitée	27



MISE EN GARDE! Lisez toutes les mises en garde et les instructions. *Le défaut de suivre les mises en garde et les instructions peut causer des chocs électriques, un incendie ou des blessures graves.*

Garder toutes les mises en garde et les instructions pour consultation future.

Règles générales de sécurité

Lisez et comprenez toutes les instructions. Vous pourriez subir un choc électrique, déclencher un incendie ou vous blesser gravement si vous n'observez pas les instructions suivantes.

Sécurité de la zone de travail

- **Gardez le lieu de travail propre et bien éclairé.** Les établis encombrés et les endroits sombres sont propices aux accidents.
- **N'utilisez pas d'outils électriques dans un lieu à l'atmosphère explosive, par exemple en présence de liquides, de gaz ou de poussières inflammables.** Les outils électriques produisent des étincelles pouvant mettre le feu à la poussière ou aux vapeurs.
- **Gardez les enfants et les spectateurs éloignés pendant le fonctionnement d'un outil électrique.** Les distractions peuvent vous faire perdre la maîtrise de l'appareil.

Sécurité électrique

- **Les fiches des outils électriques doivent correspondre à la prise. Veillez n'apporter aucune modification à la fiche. N'utilisez pas de fiches d'adaptation avec des outils électriques reliés à la terre (mis à la terre).** Les fiches et les prises correspondantes non modifiées réduiront le risque de choc électrique.
- **Évitez le contact corporel avec les surfaces reliées à la terre ou mis à la terre, comme les tuyaux, les radiateurs, les cuisinières et les réfrigérateurs.** Il y a un risque accru de choc électrique si votre corps est relié ou mis à la terre.
- **N'exposez pas les outils électriques à la pluie et ne les utilisez pas dans des conditions mouillées.** Les risques de choc électrique sont plus élevés si de l'eau s'infiltré dans un outil électrique.
- **N'abusez pas le cordon d'alimentation. N'utilisez jamais le cordon pour porter, tirer ou débrancher l'outil électrique. Gardez le cordon éloigné de la chaleur, de l'huile, des bords pointus ou de pièces mobiles.** Les cordons endommagés ou enchevêtrés augmentent le risque de choc électrique.
- **Lors de l'utilisation d'un outil électrique à l'extérieur, utilisez une rallonge électrique convenant à l'utilisation à l'extérieur.** L'utilisation d'un cordon convenant à l'utilisation extérieure réduit le risque de choc électrique.
- **Si l'utilisation d'un outil électrique dans un endroit humide est inévitable, utilisez une alimentation protégée par un disjoncteur de fuite de terre.** L'utilisation d'un disjoncteur de fuite de terre réduit le risque de choc électrique.

Sécurité personnelle

- **Soyez vigilant, prêtez attention à ce que vous faites et soyez prudent lorsque vous utilisez un outil électrique. Ne vous servez pas d'un outil électrique si vous êtes fatigué ou si vos capacités sont affaiblies par la consommation de drogues, de boissons alcoolisées ou de médicaments.** Un moment d'inattention lors de l'utilisation d'un outil électrique pourrait vous causer de sérieuses blessures.
- **Utilisez de l'équipement de protection individuelle. Portez toujours des lunettes de protection.** L'équipement de protection comme les masques protecteurs contre la poussière, les chaussures de protection antidérapantes, les casques de protection ou la protection de l'ouïe réduira les blessures.
- **Prévenez le démarrage accidentel. Assurez-vous que l'interrupteur est réglé sur la position arrêté avant de brancher l'outil à une source d'alimentation et/ou une batterie, ramasser ou porter l'outil.** Porter les outils électriques avec le doigt sur l'interrupteur ou alimenter les outils électriques dont l'interrupteur est réglé à la position marche peut causer des accidents.
- **Retirez toutes les clés de réglage avant de mettre l'outil électrique en marche.** Une clé laissée fixée à une pièce en rotation de l'outil électrique peut causer des blessures.
- **Ne tendez pas le bras trop loin. Gardez une bonne prise de pied et un bon équilibre en tout temps.** Cela offre un meilleur contrôle de l'outil électrique dans des situations inattendues.
- **Portez une tenue appropriée. Ne portez pas de vêtements amples ou de bijoux. Gardez vos cheveux, vos vêtements et vos gants éloignés des pièces mobiles.** Les vêtements amples, les bijoux ou les cheveux longs peuvent s'accrocher dans les pièces mobiles.
- **Si des appareils sont fournis pour le branchement d'installation de captage des poussières, assurez-vous qu'ils sont branchés et bien utilisés.** L'utilisation du captage des poussières peut réduire les dangers liés aux poussières.



MISE EN GARDE! Lisez toutes les mises en garde et les instructions. *Le défaut de suivre les mises en garde et les instructions peut causer des chocs électriques, un incendie ou des blessures graves.*

Garder toutes les mises en garde et les instructions pour consultation future.

Utilisation et soins de l'outil électrique

- **Ne forcez pas l'outil électrique. Utilisez le bon outil électrique pour le projet.** Le bon outil électrique effectuera le travail mieux et de façon plus sécuritaire selon le niveau pour lequel il a été conçu.
- **N'utilisez pas l'outil électrique si l'interrupteur ne le met pas en marche et ne l'arrête pas.** Un outil électrique qui ne peut pas être contrôlé à l'aide de l'interrupteur est dangereux et doit être réparé.
- **Débranchez la fiche de la source d'alimentation et/ou la batterie de l'outil électrique avant de faire des ajustements, de changer d'accessoires ou d'entreposer l'outil électrique.** De telles mesures de sécurité réduisent le risque de démarrage accidentel de l'outil électrique.
- **Entreposez les outils électriques non utilisés hors de portée des enfants et ne permettez pas à des personnes ne connaissant pas bien l'outil électrique ou ces instructions d'utiliser l'outil électrique.** Les outils électriques sont dangereux s'ils sont entre les mains d'utilisateurs non formés.
- **Entretenez les outils électriques. Vérifiez le désaxage ou la fixation des pièces mobiles, le bris des pièces et d'autres états qui pourraient avoir une incidence sur le fonctionnement de l'outil électrique. Si l'outil est endommagé, faites-le réparer avant de l'utiliser.** De nombreux accidents sont causés par des outils électriques mal entretenus.
- **Gardez les outils tranchants et propres.** Des outils tranchants bien entretenus avec des bords tranchants sont moins susceptibles de plier et sont plus faciles à contrôler.
- **Utilisez l'outil électrique, les accessoires et les grains, etc., conformément à ces instructions, en prenant en considération les conditions de travail et la tâche à effectuer.** L'utilisation de l'outil électrique pour des tâches différentes que celles visées pourrait causer une situation dangereuse.

Service

- **Faites réparer votre outil électrique par un réparateur qualifié se servant uniquement de pièces de remplacement identiques.** Cela garantira la sécurité de l'outil électrique.



Certaines poussières produites par les activités de sablage électrique, de sciage, de meulage, de perçage et d'autres activités de construction peuvent contenir des produits chimiques pouvant causer le cancer, des anomalies congénitales ou d'autres dommages aux fonctions reproductrices. Voici quelques exemples de ces produits chimiques nocifs :

- le plomb des peintures à base de plomb;
- la silice cristallisée contenue dans la brique, le ciment et autres produits de maçonnerie;
- l'arsenic et le chrome contenus dans le bois traité (CCA).

Les risques liés à l'exposition à ces poussières varient selon la fréquence à laquelle vous travaillez avec ces matériaux. Pour vous exposer le moins possible à ces produits chimiques, travaillez dans un endroit bien ventilé et utilisez de l'équipement de sécurité approuvé, notamment un masque antipoussières spécialement conçu pour filtrer les particules microscopiques.

- **Évitez tout contact prolongé avec la poussière de sablage électrique, de sciage, de meulage, de perçage et d'autres activités de construction. Portez des vêtements de protection et lavez toutes les parties exposées à l'eau et au savon.** Les poussières pénétrant dans votre bouche et vos yeux ou se déposant sur votre peau peuvent favoriser l'absorption de produits chimiques dangereux.



L'utilisation de cet outil peut produire ou soulever de la poussière, ce qui pourrait entraîner des troubles respiratoires graves et permanents ou d'autres blessures. Utilisez toujours de l'équipement de protection respiratoire approuvé par le NIOSH et la OSHA pour les produits auxquels vous êtes exposé. Dirigez les particules loin du visage et du corps.



MISE EN GARDE! Lisez toutes les mises en garde et les instructions. Le défaut de suivre les mises en garde et les instructions peut causer des chocs électriques, un incendie ou des blessures graves.

Garder toutes les mises en garde et les instructions pour consultation future.

Directives sur la mise à la terre

Ce produit doit être mis à la terre. La mise à la terre réduit le risque de chocs électriques en fournissant au courant électrique une voie d'échappement en cas de court-circuit. Ce produit est équipé d'un cordon pourvu d'un fil de mise à la terre et d'une fiche d'alimentation appropriée. La fiche de mise à la terre doit être branchée dans une prise de courant correctement installée et mise à la terre conformément à la réglementation locale.

MISE EN GARDE - Une mauvaise installation de la fiche de mise à la terre peut entraîner un risque de choc électrique.

Si vous devez faire réparer ou remplacer le cordon ou la fiche d'alimentation électrique, ne branchez pas le fil vert de mise à la terre sur une des bornes plates. Le fil vert isolé, qui pourrait aussi avoir des rayures jaunes, est le fil de mise à la terre. Il doit, par conséquent, être branché à la tige de mise à la terre.

Si vous ne comprenez pas toutes les instructions de mise à la terre ou en cas de doute sur la mise à la terre de l'outil, consultez un électricien ou un technicien qualifié. Ne modifiez pas la fiche qui vous est fournie. Si vous n'arrivez pas à l'insérer dans la prise de courant, faites installer une prise de courant adéquate par un électricien qualifié.

Cet appareil est conçu pour être utilisé sur un circuit à intensité nominale de 120 volts, et il est doté d'une fiche de mise à la terre ressemblant à celle illustrée. Assurez-vous que l'appareil est branché à une prise ayant la même configuration que la fiche. **Vous ne devez utiliser aucun adaptateur avec ce produit.**

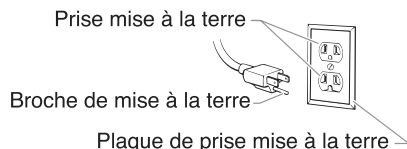

IMPORTANT - Utilisez seulement une rallonge électrique trifilaire pourvue d'une prise de mise à la terre à trois tiges et d'une connexion femelle à trois trous convenant au cordon de l'appareil. Assurez-vous que votre rallonge électrique est en bon état. Lorsque vous utilisez une rallonge, assurez-vous qu'elle a un calibre assez élevé pour transmettre le courant nécessaire au fonctionnement de l'outil. Pour une longueur de moins de 15 m (50 pi), utilisez une rallonge électrique no 18 AWG. Pour une longueur de plus de 15 m (50 pi), utilisez une rallonge électrique no 14 ou no 16 AWG. L'utilisation d'une rallonge de calibre trop faible entraîne une chute de tension sectorielle se traduisant par une perte de courant et une surchauffe de l'appareil.

Rallonges électriques Wagner Spray Tech recommandées :

N/P 0090241 rallonge électrique de 6 m

N/P 0090242 rallonge électrique de 10 m

		Minimum calibre pour rallonge							
Gamme d'estimation d'ampère	Tension	Longueur de rallonge (m)							
	120V	8-16	31	46	62	77	93	124	155
3 - 4		18	16	14	12	12	10	10	8

Instructions et mesures de sécurité – Ponceuses

- **Cet outil électrique a été conçu pour fonctionner comme une ponceuse. Lisez toutes les mises en garde, les instructions, les illustrations et les spécifications fournies avec cet outil électrique.** Le défaut de suivre toutes les instructions indiquées ci-dessous peut causer un choc électrique, un incendie et/ou des blessures.
- **Il n'est pas recommandé d'utiliser l'outil électrique pour le broyage, le polissage, ou le tronçonnage.** Les tâches pour lesquelles l'outil électrique n'a pas été conçu peuvent créer un danger et causer des blessures.
- **N'utilisez pas d'accessoires qui ne sont pas conçus et recommandés expressément par le fabricant d'outils.** Ce n'est pas parce que l'accessoire peut être fixé à l'outil électrique que c'est sécuritaire à utiliser.
- **La vitesse de l'accessoire doit être égale à la vitesse maximale indiquée sur l'outil électrique.** Les accessoires qui fonctionnent plus rapidement que la vitesse indiquée peuvent se briser et tomber en morceaux.
- **Le diamètre extérieur et l'épaisseur de l'accessoire doivent être dans la capacité de l'outil électrique.** Les accessoires de mauvaise taille ne peuvent pas être protégés ou contrôlés.
- **La taille de l'arbre des roues, des brides, des plateaux porte-disque ou de tout autre accessoire doit bien correspondre à la tige de manœuvre de l'outil électrique.** Les accessoires munis de trous d'arbre qui ne correspondent pas au matériel de fixation de l'outil électrique ne seront pas équilibrés, vibreront excessivement et peuvent causer une perte de contrôle.



MISE EN GARDE! Lisez toutes les mises en garde et les instructions. *Le défaut de suivre les mises en garde et les instructions peut causer des chocs électriques, un incendie ou des blessures graves.*

Garder toutes les mises en garde et les instructions pour consultation future.

- **N'utilisez pas d'accessoires endommagés.** Inspectez l'accessoire avant chaque utilisation, par exemple, les disques d'abrasif pour des copeaux et des fissures, le plateau porte-disque pour des fissures, des déchirures ou de l'usure excessive, la brosse métallique pour des fils libres ou fissurés. Si l'outil électrique ou l'accessoire est échappé, inspectez-le pour détecter de possibles dommages ou installez un accessoire non endommagé. Après l'inspection et l'installation d'un accessoire, mettez l'outil électrique en marche à la vitesse maximale à vide pendant une minute. Les accessoires endommagés se briseront habituellement pendant ce temps d'essai.
- **Portez l'équipement de protection individuelle.** Selon l'application, utilisez le masque protecteur ou les lunettes de sécurité. Au besoin, portez le masque protecteur contre la poussière, les protecteurs auditifs, les gants et le tablier d'atelier capable d'arrêter les petits morceaux abrasifs ou à travailler. Les lunettes de protection doivent pouvoir arrêter les débris volants produits des diverses tâches. Le masque protecteur contre la poussière ou l'appareil respiratoire doit pouvoir filtrer les particules produites par votre tâche. L'exposition prolongée à des bruits à haute intensité peut causer une perte auditive.
- **Gardez les spectateurs à une distance sécuritaire de la zone de travail. Toutes les personnes qui entrent dans la zone de travail doivent porter de l'équipement de protection individuelle.** Des morceaux à travailler ou d'un accessoire brisé peuvent s'envoler et causer des blessures au-delà de la zone de travail immédiate.
- **Tenez l'outil électrique uniquement par les poignées isolées, lorsque vous effectuez une tâche où l'accessoire tranchant peut entrer en contact avec des câbles cachés ou son propre cordon d'alimentation.** Un accessoire tranchant qui touche un câble « sous tension » peut rendre le métal exposé de l'outil électrique « sous tension » et causer un choc électrique à l'utilisateur.
- **Positionnez le cordon d'alimentation éloigné de l'accessoire en rotation.** Si vous perdez contrôle, le cordon d'alimentation peut se faire couper ou tirer et votre main ou bras pourrait se faire tirer dans l'accessoire en rotation.
- **Ne couchez jamais l'outil électrique avant que l'accessoire s'arrête complètement.** L'accessoire en rotation peut accrocher la surface et tirer l'outil électrique hors de votre contrôle.
- **Ne pas faire fonctionner l'outil électrique lorsque vous le portez à côté de vous.** Le contact accidentel avec l'accessoire en rotation pourrait accrocher vos vêtements, tirant l'accessoire dans votre corps.
- **Nettoyez régulièrement les ouvertures d'aération de l'outil électrique.** Le ventilateur du moteur fera entrer la poussière à l'intérieur du logement et l'accumulation excessive du matériel ou du métal en poudre peut causer des dangers électriques.
- **Ne pas faire fonctionner l'outil électrique à proximité de matériaux inflammables.** Des étincelles pourraient allumer ces matériaux.
- **N'utilisez pas d'accessoires qui exigent des liquides de refroidissement.** L'utilisation de l'eau ou d'autres liquides de refroidissement peut causer une électrocution ou un choc.
- **Gardez une bonne prise sur l'outil électrique et positionnez votre corps et votre bras de façon à vous permettre de résister aux forces de retour. Utilisez toujours la poignée auxiliaire, si elle est fournie, pour un contrôle maximal du retour ou de la réaction de couple au démarrage.** L'opérateur peut contrôler les réactions de couple ou les forces de retour, s'il prend les précautions appropriées.
- **Ne placez jamais votre main près de l'accessoire en rotation.** L'accessoire peut reculer sur votre main.
- **Ne positionnez pas votre corps dans la zone où ira l'outil électrique s'il y a un mouvement de retour.** Le mouvement de retour propulsera l'outil dans la direction opposée du mouvement de la roue au point de l'accrochage.
- **Faites preuve de prudence lorsque vous travaillez les coins, les bords tranchants, etc. Évitez de donner des coups et d'accrocher l'accessoire.** Les coins, les bords tranchants ou les coups ont tendance à accrocher l'accessoire en rotation et causer une perte de contrôle ou une force de retour.
- **Ne fixez pas une scie à chaîne de lame à sculpter ou une lame dentée.** De telles lames créent des retours fréquents et une perte de contrôle.
- **N'utilisez pas de disques d'abrasif trop grand.** Cet outil est conçu pour être utilisé uniquement avec le disque d'abrasif vendu avec l'outil ou des disques de remplacement achetés du fabricant ou du représentant du fabricant. N'achetez pas ou n'installez pas les disques d'abrasif qui utilisent du papier ou tout autre accessoire non acheté directement du fabricant ou du représentant du fabricant.

Description générale

Le Paint Eater™ est un excellent outil pour préparer une surface de bois massif, de parement en bois ou de panneau dur à la peinture. N'utilisez pas le Paint Eater™ sur des bordures grenues ou des bardeaux.

Le Paint Eater™ a été conçu pour effectuer certaines tâches de préparation de surface. Il enlèvera les éclats de peinture et amincira les bordures peintes. On peut s'en servir pour enlever les oxydes de peinture ainsi que les moisissures et pour sabler la surface à peindre pour obtenir une excellente adhérence de la peinture. Le Paint Eater™ est l'outil par excellence pour la préparation des surfaces grandes, plates et solides.

IMPORTANT - Cet outil a été conçu pour une utilisation à l'extérieur, seulement sur des surfaces de bois massif, de déclin de bois, de déclin panneaux durs, béton ou acier pour la préparation de peinture. Si la surface que vous souhaitez préparer est pourrie ou endommagée, vous devrez la remplacer.

Pièces et composants

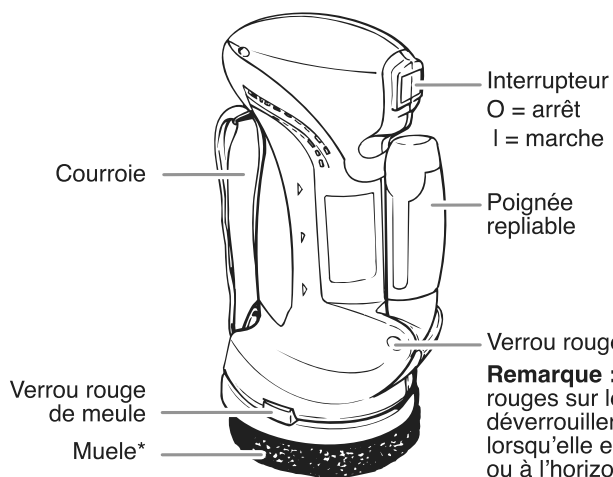

Fiche technique

Amperes	3.2
Tension.....	120VAC, 60Hz
r/min.....	2600
Dimension de la meule.....	11,4 cm

Remarque : Appuyez sur un des boutons rouges sur le côté de la poignée pour la déverrouiller. La poignée se verrouillera lorsqu'elle est complètement à la verticale ou à l'horizontale.

* Muele de remplacement : N/P 0513041
(ne pas être employé avec n'importe quoi autre que la Paint Eater™)

** Le cordon d'alimentation de cet outil ne se remplace pas.

Positionnement des mains

Les illustrations suivantes présentent les différentes prises qu'on peut employer lorsqu'on se sert du Paint Eater™. Le Paint Eater™ convient autant aux droitiers qu'aux gauchers.





Portez un respirateur approuvé par le NIOSH et la OSHA, des lunettes de sécurité et des gants lorsque vous utilisez le Paint Eater™.

IMPORTANT : Vous ne devez vous servir du Paint Eater™ que sur des surfaces propres et sèches. Ne l'utilisez pas avec des décapants chimiques.

1. Assurez-vous que l'interrupteur est à la position Arrêt (O), puis branchez l'appareil.
2. Prenez l'outil en plaçant vos mains selon une des méthodes illustrées à la page précédente.
3. Mettez l'appareil en marche et placez la meule rotative sur la surface que vous désirez préparer.

Conseils :

- Essayez d'abord le Paint Eater™ à un endroit discret ou sur une retaille de bois pour vous familiariser avec l'outil.
- Maintenez la meule à plat sur la surface pour enlever de gros éclats de peinture ou pour amincir les bordures peintes. **Ne forcez pas l'outil et ne le maintenez pas trop longtemps au même endroit, car cela pourrait endommager la surface. Exercer une pression trop élevée sur l'outil ralentira son moteur et le fera surchauffer; cela usera aussi prématurément la meule.**

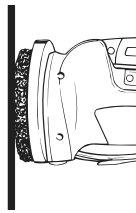

- Utilisez le côté de la meule pour faire disparaître des éclats de peinture plus difficiles à enlever. On peut aussi se servir des côtés de la meule pour préparer le dessous des déclins.

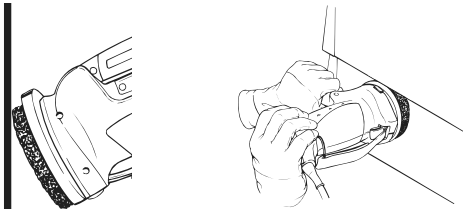

- Après un temps d'utilisation, vérifiez si de la peinture est restée collée à la meule. Une trop grande accumulation de peinture perturbera le fonctionnement de l'outil; il faut donc l'enlever. Utilisez, pendant un instant, la meule sur un trottoir de béton ou un gros bloc de béton. Cela fera tomber la peinture de la meule. Assurez-vous que la surface de nettoyage est stable et que la meule y est placée à plat. Ne tenez pas le bloc avec lequel vous nettoyez la meule dans vos mains. **N'immergez pas le meule dans un solvants, tel que la térébenthine.**

Changement de la meule

La meule du Paint Eater™ s'use avec le temps et doit être changée à l'occasion. Vous pouvez vous procurer de nouvelles meules chez votre détaillant ou commander des meules de rechange (numéro de pièce 0513041) en appelant le service à la clientèle au 1 800 727-4023.

Procédez comme suit pour changer la meule :

1. Assurez-vous que l'outil est hors tension (O) et débranché. Appuyez sur le verrou de la meule, se trouvant au bas de l'appareil, et dévissez la meule en la tournant dans le sens contraire des aiguilles d'une montre.

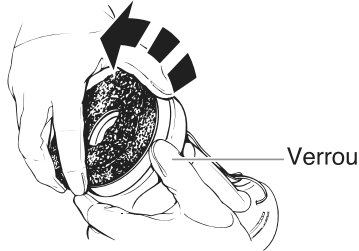

2. Installez la nouvelle meule en la tournant dans le sens des aiguilles d'une montre tout en appuyant sur le verrou. Serrez la meule à la main.

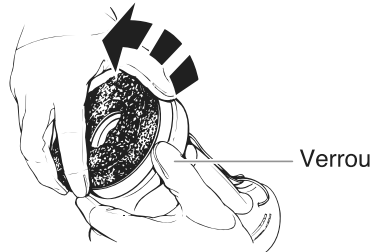

Inspection et nettoyage



Assurez-vous que le Paint Eater™ est hors tension (O) et débranché avant de l'inspecter ou de le nettoyer.

Inspectez l'état général du Paint Eater™ avant de l'utiliser. Vérifiez s'il n'y a pas de vis desserrées, de fissures ou de brisures; si la meule est usée, le cordon endommagé ou s'il existe d'autres conditions pouvant avoir une incidence sur l'utilisation sécuritaire du Paint Eater™. Si le Paint Eater™ émet un bruit ou une vibration anormaux, faites-le réparer à un centre de service agréé. **N'utilisez pas de produit endommagé.**

Employez seulement un linge propre et un détergent doux pour nettoyer le corps du Paint Eater™. N'utilisez pas de solvants et ne plongez pas le Paint Eater™ dans un liquide quelconque.



¡ADVERTENCIA! Lea todas las advertencias de seguridad e instrucciones. Si no se respetan las advertencias e instrucciones se podrían producir descargas eléctricas, incendios o lesiones graves.

Conserve todas las advertencias e instrucciones para su consulta futura.

Paint Eater™

SÓLO PARA USO EXTERIOR

¡NO UTILICE CON PINTURAS CON BASE DE PLOMO!

¡ADVERTENCIA! Raspar, lijar u otras maneras de eliminar pintura vieja pueden generar polvo o vapores que contienen plomo. La exposición al polvo de plomo o a sus vapores puede provocar daños u otros efectos negativos a la salud, en especial en niños y mujeres embarazadas. El control a la exposición de plomo y otras sustancias dañinas requiere el uso del equipo protector adecuado, como un respirador colocado correctamente (aprobado por NIOSH) así como contención adecuada y limpieza. Para mayor información, llame al Centro Nacional de Información sobre Plomo (National Lead Information Center) al 1-800-424-LEAD (en EE.UU.) o póngase en contacto con su autoridad local de la salud.

Lea el folleto, “Proteja a su Familia contra el Plomo en su Hogar”, que se incluye en este producto u obtenga una copia de la Agencia de Protección al Medio Ambiente de los EE.UU. (U.S. Environment Protection Agency) o de la Comisión para la Seguridad de los Productos para el Consumidor de EE.UU. (U.S. Consumer Product Safety Commission).

Muchas pinturas contienen sustancias tóxicas o dañinas. Lea el Manual del Usuario adjunto para obtener más información acerca de las instrucciones y precauciones.

Contenido

Normas Generales de Seguridad	19-20
Instrucciones para Toma a Tierra.....	21
Advertencias de Seguridad e Instrucciones - Lijadoras.....	21-22
Descripción General.....	23
Piezas y Componentes.....	23
Posiciones de la Mano	23
Cómo Usar	24
Cómo cambiar el disco	25
Inspección y Limpieza.....	25
Registro del producto / Garantía limitada	28



¡ADVERTENCIA! Lea todas las advertencias de seguridad e instrucciones. Si no se respetan las advertencias e instrucciones se podrían producir descargas eléctricas, incendios o lesiones graves.

Conserve todas las advertencias e instrucciones para su consulta futura.

Normas Generales de Seguridad

Lea y entienda todas las instrucciones. Si no sigue todas las instrucciones enumeradas a continuación, puede ocasionar una descarga eléctrica, un incendio o lesiones personales graves.

Seguridad en el área de trabajo

- **Mantenga el área de trabajo limpia y bien iluminada.** Los bancos de trabajo desordenados y las áreas oscuras aumentan las posibilidades de que ocurran accidentes.
- **No utilice herramientas de motor en ambientes con riesgo de explosión, como lugares donde haya gases, líquidos o polvo inflamables.** Las herramientas de motor producen chispas que pueden provocar un incendio si se utilizan cerca del polvo o los gases.
- **Mantenga a niños y personas no requeridas alejados mientras la herramienta mecánica se encuentre en funcionamiento.** Las distracciones pueden hacerle perder el control.

Seguridad Eléctrica

- **Los enchufes de las herramientas mecánicas deben encajar en el tomacorriente. Nunca realice modificaciones en el enchufe. No utilice enchufes adaptadores con herramientas mecánicas con conexión a tierra.** El uso de enchufes sin modificaciones y tomas de corriente adecuados reducirán el riesgo de descargas eléctricas.
- **Evite tocar superficies con conexión a tierra, como tuberías, radiadores, cocinas y refrigeradores.** Existen más riesgos de recibir una descarga eléctrica si el cuerpo está conectado a tierra.
- **No exponga sus herramientas de motor a la lluvia ni a condiciones de humedad.** Si ingresa agua en una herramienta de motor, aumentará el riesgo de que ocurran descargas eléctricas.
- **Utilice el cable correctamente. Nunca utilice el cable para transportar, tirar ni desconectar la herramienta mecánica. Mantenga el cable alejado del calor, aceite, bordes filosos o piezas móviles.** Los cables dañados o enredados aumentan el riesgo de recibir una descarga eléctrica.
- **Al hacer funcionar la herramienta mecánica en exteriores, utilice un cable de extensión adecuado.** Si se utilizan juegos de cables adecuados para su uso en exteriores se reduce el riesgo de recibir descargas eléctricas.
- **Si no es posible poner en funcionamiento la herramienta mecánica en un lugar seco, utilice un suministro protegido por un Interruptor de circuito accionado por corriente de pérdida a tierra (GFCI).** Si se utilizan interruptores GFCI se reduce el riesgo de recibir descargas eléctricas.

Seguridad Personal

- **Cuando utilice una herramienta de motor, permanezca alerta, observe lo que está haciendo y use el sentido común. No utilice la herramienta cuando esté cansado o bajo el efecto de drogas, alcohol o medicamentos.** Mientras está utilizando herramientas de motor, la falta de atención —incluso por un momento— puede ocasionar lesiones graves.
- **Utilice equipo de protección personal. Siempre utilice protección para los ojos.** Si se utilizan equipos de protección, como máscaras antipolvo, zapatos de seguridad antideslizantes, cascos o protecciones auditivas para las condiciones apropiadas, se reducirán las lesiones personales.
- **Evite los arranques involuntarios. Asegúrese de que el interruptor esté en la posición off (apagado) antes de conectar la fuente de energía o el paquete de baterías, y antes de levantar o acarrear la herramienta.** Es probable que ocurran accidentes si se transportan herramientas mecánicas mientras se tiene el dedo puesto en el interruptor o si se activan herramientas mecánicas mientras el interruptor está encendido.
- **Quite las llaves de ajuste o llaves regulables antes de encender la herramienta mecánica.** Si se dejan llaves regulables en las piezas giratorias de la herramienta mecánica se podrían producir lesiones personales.
- **Evite acercarse demasiado. Mantenga una posición y equilibrio correctos en todo momento.** Esto permite mantener un mejor control de la herramienta mecánica en situaciones inesperadas.
- **Utilice ropa adecuada. No utilice ropa suelta ni joyas. Mantenga el cabello, ropa y guantes alejados de las piezas móviles.** La ropa suelta, las joyas o el cabello largo se pueden atascar en las piezas móviles.
- **Si los dispositivos son proporcionados para la conexión de instalaciones de extracción y acumulación de polvo, asegúrese de que estos se conecten y utilicen correctamente.** Si se utilizan sistemas de acumulación de polvo se pueden reducir los peligros relacionados con el polvo.



¡ADVERTENCIA! Lea todas las advertencias de seguridad e instrucciones. Si no se respetan las advertencias e instrucciones se podrían producir descargas eléctricas, incendios o lesiones graves.

Conserve todas las advertencias e instrucciones para su consulta futura.

Uso y cuidado de la herramienta mecánica

- **No fuerce la herramienta mecánica. Utilice la herramienta mecánica adecuada para su aplicación.** Las herramientas mecánicas adecuadas ayudarán a realizar el trabajo mejor y de manera más segura a velocidades de diseño.
- **No utilice la herramienta mecánica si el interruptor no la enciende ni apaga.** Toda herramienta mecánica que no se pueda controlar con el interruptor debe considerarse peligrosa y ser reparada.
- **Desconecte el enchufe de la fuente de energía o el paquete de baterías de la herramienta mecánica antes de realizar ajustes, cambiar accesorios o almacenar las herramientas mecánicas.** Dichas medidas de seguridad preventivas reducen el riesgo de arrancar la herramienta mecánica accidentalmente.
- **Almacene las herramientas mecánicas inactivas fuera del alcance de los niños y no permita que personas que desconozcan el uso de la herramienta mecánica o el contenido de estas instrucciones la operen.** Las herramientas mecánicas son peligrosas en manos de usuarios no capacitados.
- **Mantenimiento de las herramientas mecánicas. Compruebe la desalineación o fijación de piezas móviles, el rompimiento de piezas y demás condiciones que puedan afectar el funcionamiento de la herramienta mecánica. Si la herramienta mecánica se daña, repárela antes de utilizarla.** Muchos accidentes son causados por herramientas mecánicas con mantenimiento deficiente.
- **Mantenga las herramientas de corte afiladas y limpias.** Las herramientas de corte con mantenimiento correcto y bordes de corte afilados presentan menos probabilidades de trabarse y son más fáciles de controlar.
- **Utilice la herramienta mecánica, accesorios y piezas, etc., según lo indicado en las instrucciones, teniendo en cuenta las condiciones de funcionamiento y el trabajo que se debe realizar.** Si la herramienta mecánica se utiliza en operaciones para las que no fue diseñada, se pueden producir situaciones peligrosas.

Servicio Técnico

- **La herramienta mecánica debe ser reparada por una persona capacitada, quien debe utilizar únicamente piezas de reemplazo idénticas.** Esto garantizará la preservación de la seguridad de la herramienta mecánica.



El polvo que producen actividades como lijar, serrar, pulir, perforar y otras actividades relacionadas con la construcción contienen productos químicos que pueden llegar a causar cáncer, malformaciones congénitas u otros daños en los órganos reproductivos. Algunos ejemplos de estos productos químicos son los siguientes:

- el plomo de las pinturas a base de este metal
- el sílice cristalino de ladrillos, cemento y otros productos de albañilería
- el arsénico y el cromo de la madera tratada químicamente (CCA).

El riesgo que se corre al exponerse a estos materiales varía según la frecuencia con la que se realiza este tipo de trabajo. Para reducir la exposición a estos productos químicos: trabaje en un área con buena ventilación y con equipo de seguridad aprobado, como mascarillas antipolvo especialmente diseñadas para filtrar partículas microscópicas.

- **Evite el contacto prolongado con el polvo proveniente de actividades realizadas con herramientas como lijar, serrar, pulir, perforar y otras actividades relacionadas con la construcción. Utilice ropa protectora y lave con agua y jabón las áreas del cuerpo expuestas.** Si permite que el polvo ingrese a la boca y a los ojos o que permanezca en la piel, es más fácil que se absorban productos químicos dañinos.



La utilización de esta herramienta puede generar o dispersar polvo, lo cual puede provocar lesiones (respiratorias o de otro tipo) graves y permanentes. Utilice siempre equipo de protección respiratoria aprobado por NIOSH/OSHA adecuado para la exposición al polvo. Dirija las partículas en sentido opuesto al rostro y el cuerpo.



¡ADVERTENCIA! Lea todas las advertencias de seguridad e instrucciones. Si no se respetan las advertencias e instrucciones se podrían producir descargas eléctricas, incendios o lesiones graves.

Conserve todas las advertencias e instrucciones para su consulta futura.

Instrucciones para Toma a Tierra

Este producto debe instalarse con toma a tierra. En caso de cortocircuito eléctrico, la toma a tierra reduce el riesgo de descargas eléctricas mediante un cable de escape para la corriente eléctrica. El cable de este producto posee una línea con toma a tierra y el correspondiente enchufe con toma a tierra. El enchufe debe conectarse a un tomacorriente correctamente instalado y conectado a tierra de acuerdo con todos los códigos y ordenanzas locales.

ADVERTENCIA - La instalación inadecuada del enchufe con toma a tierra puede producir riesgos de descarga eléctrica.

Si es necesario reparar o reemplazar el cable o el enchufe, no conecte el cable verde con toma a tierra a ninguno de los dos terminales de borde plano. El cable con aislamiento que presenta una superficie exterior verde con o sin franjas amarillas es el cable con toma a tierra y debe conectarse a la clavija de toma a tierra.

Consulte con un electricista calificado o con personal técnico habilitado si no comprende completamente las instrucciones sobre la toma a tierra o si tiene alguna duda acerca de si la herramienta tiene una toma a tierra adecuada. No altere el enchufe que viene con la máquina. Si el enchufe no se ajusta al tomacorriente, haga que un electricista calificado instale el tomacorriente adecuado.

Este producto se utiliza en un circuito de 120 voltios (nominal) y tiene un enchufe con toma a tierra semejante al enchufe que se muestra. Asegúrese de que la herramienta esté conectada a un tomacorriente que tenga la misma configuración que el enchufe. **No se utilizan adaptadores con estos productos.**

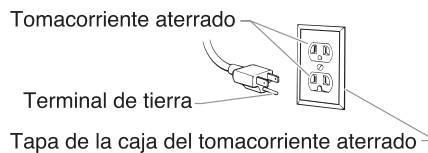

IMPORTANTE: utilice sólo un cable de extensión de tres alambres que tenga un enchufe de tres patas con toma a tierra y un tomacorriente de tres ranuras que admita el enchufe del producto. Asegúrese de que el cable de extensión se encuentre en buen estado. Cuando utilice un cable de extensión, asegúrese de que sea adecuado al amperaje que utilizará el producto. Para distancias menores de 50 pies, utilice un cable de extensión de 18 AWG. Para distancias mayores de 50 pies, utilice un cable de extensión de 14 ó 16 AWG. El uso de un cable de extensión inadecuado ocasionará una caída del voltaje de línea, lo que provocará pérdida de energía y recalentamiento.

Se recomienda utilizar los siguientes cables de extensión accesorios de Wagner Spray Tech:

P/N 0090241 cable de extensión de 20 pies

P/N 0090242 cable de extensión de 35 pies

		Calibre mínima para cables de extensión							
Gama del grado del amperio	Voltaje	Longitud de la cable (pies)							
	120V	25-50	100	150	200	250	300	400	500
	3 - 4	18	16	14	12	12	10	10	8

Advertencias de Seguridad e Instrucciones - Lijadoras

- **Esta herramienta mecánica está diseñada para funcionar como lijadora. Lea todas las advertencias de seguridad, instrucciones, ilustraciones y especificaciones que se proporcionan con la herramienta mecánica.** Si no se respetan todas las instrucciones que se incluyen a continuación, se podrían producir descargas eléctricas, incendios o lesiones graves.
- **No se recomienda utilizar esta herramienta mecánica para realizar operaciones de esmerilado, cepillado con cepillo de alambre, pulido ni cortado.** Si se realizan operaciones para las cuales esta herramienta no fue diseñada, se pueden generar peligros y causar lesiones personales.
- **No utilice accesorios que no hayan sido diseñados ni recomendados específicamente por el fabricante de la herramienta.** El hecho de que el accesorio se pueda fijar a la herramienta mecánica no garantiza un funcionamiento seguro.
- **La velocidad nominal del accesorio debe, al menos, igualar la velocidad máxima señalada en la herramienta mecánica.** Los accesorios con una velocidad nominal superior se pueden romper y volar.
- **El diámetro exterior y el espesor del accesorio debe encontrarse dentro de la capacidad nominal de la herramienta mecánica.** Los accesorios incorrectamente dimensionados no se pueden proteger ni controlar adecuadamente.
- **El tamaño del eje de las ruedas, bridas, discos de respaldo o cualquier otro accesorio debe ajustarse correctamente al huso de la herramienta mecánica.** Los accesorios con orificios de eje que no coincidan con el equipo de montaje de la herramienta mecánica funcionarán



¡ADVERTENCIA! Lea todas las advertencias de seguridad e instrucciones. Si no se respetan las advertencias e instrucciones se podrían producir descargas eléctricas, incendios o lesiones graves.

Conserve todas las advertencias e instrucciones para su consulta futura.

desbalanceados, vibrarán en exceso y podrían causar pérdida de control.

- **No utilice accesorios dañados.** Antes de cada uso, compruebe que los accesorios tales como las ruedas abrasivas no tengan astillas ni grietas, que los discos de respaldo no tengan grietas ni presencia de desgaste excesivo y que el cepillo de alambre no tenga alambres sueltos o agrietados. Si la herramienta mecánica o el accesorio se caen, compruebe que no haya daños o instale un accesorio sin daños. Después de inspeccionar e instalar un accesorio, arranque la herramienta mecánica a la velocidad máxima sin carga durante un minuto. Los accesorios con daños generalmente se rompen durante el tiempo de prueba.
- **Utilice equipos de protección personal.** Según la aplicación, utilice protección facial, gafas o anteojos de seguridad. Según corresponda, utilice máscaras antipolvo, protectores auditivos, guantes y mandil de trabajo con capacidad para detener fragmentos pequeños y abrasivos de la pieza de trabajo. La protección para los ojos debe tener capacidad para detener residuos en suspensión generados por varias operaciones. La máscara antipolvo o respirador debe tener capacidad para filtrar las partículas generadas por la operación. La exposición prolongada a ruidos de alta intensidad puede causar pérdida auditiva.
- **Mantenga a las personas no requeridas en el área de trabajo a una distancia segura. Toda persona con acceso al área de trabajo debe utilizar equipo de protección personal.** Los fragmentos de la pieza de trabajo o de accesorios rotos pueden volar y causar lesiones más allá del área inmediata de operación.
- **Cuando realice un operación donde el accesorio de corte de la herramienta mecánica pueda hacer contacto con cables ocultos o con su propio cable, sosténgala únicamente de las superficies de empuñadura aisladas.** Los accesorios de corte que entran en contacto con cables con "electricidad" pueden hacer que las piezas metálicas expuestas de la herramienta mecánica reciban "electricidad" y le traspasen una descarga eléctrica al operador.
- **Ubique el cable de manera que no entre en contacto con el accesorio de giro.** Si pierde el control, podría cortar o enganchar el cable y esto podría arrastrar su mano o brazo hacia el accesorio giratorio.
- **Nunca deje la herramienta mecánica en el piso hasta que el accesorio se haya detenido completamente.** El accesorio giratorio podría agarrar la superficie y tirar la herramienta mecánica fuera de su control.
- **No arranque la herramienta mecánica mientras se encuentre transportándola a su lado.** El contacto accidental con el accesorio giratorio podría enganchar su ropa, llevando el accesorio hacia su cuerpo.
- **Limpie con regularidad los ductos de ventilación de la herramienta mecánica.** El ventilador del motor atraerá el polvo hacia el interior de la carcasa, y la acumulación excesiva de materiales o metal pulverizado pueden causar peligros eléctricos.
- **No haga funcionar la herramienta mecánica cerca de materiales inflamables.** Las chispas pueden encender los materiales.
- **No utilice accesorios que requieran refrigerantes líquidos.** Si se utiliza agua u otros refrigerantes líquidos se pueden producir electrocuciones o descargas eléctricas.
- **Mantenga un agarre firme de la herramienta mecánica y ubique su cuerpo y brazo de manera que le permitan resistir la fuerza de retroceso.** Si se proporcionan, siempre utilice piezas de sujeción auxiliares para obtener un máximo control sobre la acción de retroceso o de torsión generada durante el arranque. El operador puede controlar las reacciones de torsión o fuerzas de retroceso si se toman las precauciones adecuadas.
- **Nunca acerque su mano al accesorio giratorio.** El accesorio puede retroceder y alcanzarle la mano.
- **No acerque su cuerpo al área donde la herramienta mecánica se moverá o donde se producirán retrocesos.** La fuerza de retroceso impulsará la herramienta en la dirección opuesta al movimiento de la rueda en el punto de enganche.
- **Tenga especial cuidado cuando trabaje en esquinas, bordes filosos, etc. Evite hacer rebotar el accesorio y engancharlo.** Las esquinas, bordes filosos o episodios de rebote tienden a enganchar el accesorio giratorio y causar pérdida de control o fuerzas de retroceso.
- **No fije hojas de sierra para labrado en madera o dentadas.** Dichas hojas generan fuerzas de retroceso frecuentes y pérdidas de control.
- **No se exceda en el uso de discos de lijado sobredimensionados.** Esta herramienta está diseñada para utilizarse únicamente con los discos de lijado comercializados con la misma o con repuestos proporcionados por el fabricante o por representantes del fabricante. No adquiera ni instale discos de lijado que utilicen papel ni accesorios que no sean proporcionados directamente por el fabricante o por representantes del fabricante.

Descripción General

El Paint Eater™ es una excelente herramienta para preparación de superficies cuando se prepara madera sólida, paneles de madera y paneles de masonite para pintar. No utilice el Paint Eater™ en tejas gruesas o paneles texturados.

El Paint Eater™ está diseñado para realizar tareas asociadas con la preparación de superficies. Quita muestras de pintura y empareja los bordes pintados; puede utilizarse para quitar óxidos y moho de la pintura, y pule la superficie para pintar proporcionando una excelente adhesión de la pintura. Paint Eater™ es la herramienta perfecta para preparar superficies grandes, planas y resistentes.

IMPORTANTE: Esta herramienta debe utilizarse únicamente en exteriores sobre superficies de madera sólida, paneles solapados de madera, paneles solapados de masonite, o concreto y acero para la preparación de la pintura. Si la superficie que desea preparar para pintar está podrida o dañada, deberá cambiarla.

Piezas y Componentes

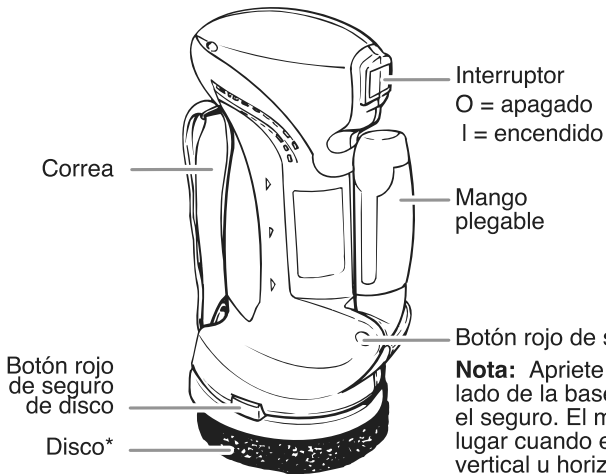

Especificaciones	
Amperios	3.2
Voltios.....	120VCA, 60Hz
r/min.....	2600
Tamaño del disco ..	4.5 pulg

Nota: Apriete el botones rojos de cada lado de la base del mango para desbloquear el seguro. El mango se bloqueará en su lugar cuando esté en posición totalmente vertical u horizontal.

* Disco del reemplazo: P/N 0513041 (no ser utilizado con cualquier cosa con excepción de la Paint Eater™)

** El cable de alimentación de esta herramienta no es reemplazable.

Posiciones de la Mano

Vea en los gráficos a continuación las diferentes opciones de posición de la mano al utilizar el Paint Eater™. Puede usar el Paint Eater™ si es diestro o zurdo.





Cuando opere el Paint Eater™ utilice un respirador apropiado por NIOSH/ OSHA, gafas de seguridad y guantes.

IMPORTANTE: Utilice el Paint Eater™ únicamente en superficies limpias y secas. No lo utilice con productos químicos para quitar la pintura.

1. Asegúrese de que el interruptor esté en APAGADO (posición 0) y enchufe el cable de alimentación en el tomacorriente.
2. Coloque las manos sobre la unidad según uno de los métodos que se describieron en la página anterior.
3. ENCIENDA el interruptor (posición I) y coloque el disco giratorio sobre la superficie que desea preparar.

Sugerencias:

- Pruebe el Paint Eater™ en un área poco visible o en un trozo de madera desechable para familiarizarse con la herramienta.
- Apoye el disco en la superficie para quitar muestras de pintura extensas o para emparejar bordes pintados. **No fuerce la herramienta ni mantenga el disco en un solo lugar por demasiado tiempo; si lo hace, la superficie para pintar puede dañarse. Si fuerza demasiado la herramienta, el motor reducirá la velocidad y se recalentará, lo cual provocará un desgaste prematuro del disco de lijado.**



- Mantenga el disco sobre el borde del mismo para eliminar las muestras de pintura más difíciles de quitar. Los bordes exteriores del disco pueden utilizarse para preparar debajo de paneles solapados.

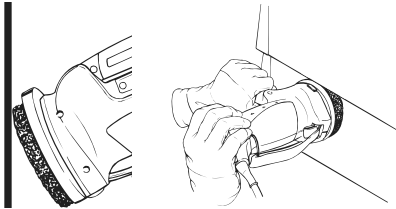

- Transcurrido un tiempo de operar la herramienta, verifique si hay pintura adherida en el disco. La presencia de demasiada pintura en el disco afectará el rendimiento; debe quitar esta pintura. Haga funcionar el disco momentáneamente en una acera de concreto o en un bloque grande de concreto. De este modo se eliminará la pintura del disco. Asegúrese de que la superficie en que limpia la herramienta sea estable y el disco esté colocado de plano sobre esa superficie. No sostenga en la mano el bloque utilizado para la limpieza. **No sumerja el disco en ningún solvente, tal como trementina.**

Cómo cambiar el disco

Con el tiempo, el disco del Paint Eater™ se gastará y deberá reemplazarse. Puede adquirir discos nuevos en la tienda donde adquirió el Paint Eater™ o bien llame al servicio al cliente al teléfono 1-800-727-4023 y ordene discos de repuesto (número de pieza 0513041).

Para cambiar los discos, siga estas instrucciones.

1. Asegúrese de que el interruptor está APAGADO (0) y desenchufado. Presione el seguro del disco de la parte inferior de la unidad y desatornille el disco; para ello, debe girarlo en sentido contrario a las manecillas del reloj.

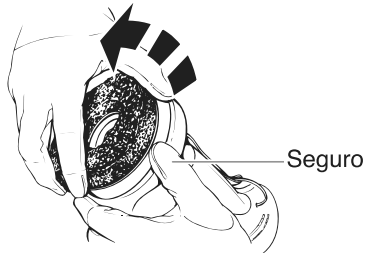

2. Mientras presiona el seguro del disco en la parte inferior de la unidad, enrosque el disco nuevo en la unidad en el sentido de las manecillas del reloj y ajústelo a mano.

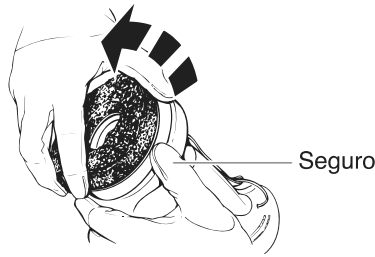

Inspección y Limpieza



Antes de inspeccionar y limpiar el Paint Eater™, asegúrese de que esté APAGADO (0) y desenchufado.

Antes de usar el Paint Eater™, inspeccione su estado general. Compruebe que no haya tornillos flojos, que el disco no esté rajado, quebrado ni gastado, que el cable de alimentación no esté dañado y que no exista otra condición que pudiese afectar la operación segura del Paint Eater™. Si el Paint Eater™ emitiera un sonido o una vibración fuera de lo normal, llévelo a un centro de servicio autorizado para que lo reparen. No utilice equipos dañados.

IMPORTANTE: Para limpiar el cuerpo del Paint Eater™ utilice únicamente un paño limpio y detergente suave. No utilice solventes ni sumerja el Paint Eater™ en líquidos.

Product Registration

Register your product online at www.wagnerspraytech.com. Proper registration will serve as proof of purchase in the event your original receipt becomes misplaced or lost.

Wagner one year limited warranty - Keep on file

This product, manufactured by Wagner Spray Tech Corporation (Wagner), is warranted against defects in material and workmanship for one year following the date of purchase if operated in accordance with Wagner's printed recommendations and instructions. This warranty does not cover any defects or damages caused by service or repair performed by unauthorized personnel.

ANY IMPLIED WARRANTY OF MERCHANTABILITY OR FITNESS FOR A PARTICULAR PURPOSE IS LIMITED TO ONE YEAR FOLLOWING THE DATE OF PURCHASE. WAGNER SHALL NOT IN ANY EVENT BE LIABLE FOR ANY INCIDENTAL OR CONSEQUENTIAL DAMAGES OF ANY KIND, WHETHER FOR BREACH OF THE WARRANTY OR ANY OTHER REASON. THIS WARRANTY DOES NOT APPLY TO ACCESSORIES.

THE PRODUCT IS DESIGNED FOR HOME USAGE ONLY. IF USED FOR COMMERCIAL OR RENTAL PURPOSES, THIS WARRANTY APPLIES ONLY FOR 30 DAYS FROM THE DATE OF PURCHASE.

If any product is defective in material and workmanship during the applicable warranty period, return it with proof of purchase to where it was purchased for replacement.

SOME STATES DO NOT ALLOW LIMITATIONS ON HOW LONG AN IMPLIED WARRANTY LASTS OR THE EXCLUSION OF INCIDENTAL OR CONSEQUENTIAL DAMAGES, SO THE ABOVE LIMITATION AND EXCLUSION MAY NOT APPLY TO YOU.

THIS WARRANTY GIVES YOU SPECIFIC LEGAL RIGHTS, AND YOU MAY ALSO HAVE OTHER RIGHTS WHICH VARY FROM STATE TO STATE.

Enregistrement du produit

Enregistrement du produit en ligne sur le site www.wagnerspraytech.com. La enregistrement constitue une preuve d'achat dans l'éventualité où le reçu original serait égaré ou perdu; elle sert également à accélérer le traitement de la garantie.

Garantie limitée d'un an de Wagner – À conserver dans vos dossiers

Ce produit, fabriqué par Wagner Spray Tech Corporation (Wagner) est garanti contre tout défaut de matériau ou de fabrication pendant un an à compter de la date d'achat lorsqu'il est utilisé conformément aux recommandations et aux directives imprimées par Wagner. La garantie ne couvre pas les défauts ou dommages causés par un entretien ou une réparation effectué par une personne non autorisée.

TOUTE GARANTIE TACITE DE QUALITÉ MARCHANDE OU D'APTITUDE À UN EMPLOI PARTICULIER SE LIMITE À UNE ANNÉE À COMPTER DE LA DATE D'ACHAT. WAGNER NE SAURAIT EN AUCUN CAS ÊTRE TENUE RESPONSABLE DES DOMMAGES ACCESSOIRES OU INDIRECTS DE QUELQUE NATURE QUE CE SOIT, QU'ILS RÉSULTENT D'UN MANQUEMENT À LA PRÉSENTE GARANTIE OU AUTRE. CETTE GARANTIE NE COUVRE PAS LES ACCESSOIRES.

CE PRODUIT A ÉTÉ CONÇU POUR UN USAGE DOMESTIQUE SEULEMENT. S'IL EST UTILISÉ À DES FINS COMMERCIALES OU QU'IL EST LOUÉ, L'OUTIL NE SERA GARANTI QUE POUR UNE PÉRIODE DE 30 JOURS À COMPTER DE LA DATE D'ACHAT.

Si un produit est défectueux en ce qui concerne les matériaux ou la fabrication pendant la période couverte par la garantie, vous devez le retourner accompagné de la preuve d'achat, à l'endroit où vous l'avez acheté, pour qu'il soit remplacé.

CERTAINES PROVINCES NE PERMETTENT PAS L'EXCLUSION OU LA RESTRICTION DES DOMMAGES CONSÉCUTIFS OU INDIRECTS OU LES RESTRICTIONS QUANT À LA DURÉE D'UNE GARANTIE IMPLICITE; LES RESTRICTIONS OU LES EXCLUSIONS MENTIONNÉES CI-DESSUS PEUVENT DONC NE PAS S'APPLIQUER DANS VOTRE CAS.

LA PRÉSENTE GARANTIE VOUS CONFÈRE DES DROITS JURIDIQUES SPÉCIFIQUES ET VOUS POURRIEZ ÉGALEMENT JOUIR D'AUTRES DROITS SELON VOTRE PROVINCE.

Registro del producto

Regístrelo del producto en línea en www.wagnerspraytech.com. El registro apropiado servirá como comprobante de compra en caso de que se extravíe el recibo de compra original. Regístrelo del producto acelerará el proceso de su garantía.

Garantía limitada de un año de Wagner - Conservar en archivo

Este producto, fabricado por Wagner Spray Tech Corporation (Wagner), está garantizado ante todo defecto de materiales y fabricación durante un año a partir de la fecha de compra si dicho producto se hace funcionar en conformidad con las recomendaciones e instrucciones impresas de Wagner. Esta garantía no cubre defectos o daños causados por servicio o reparaciones realizadas por personal no autorizado.

CUALQUIER GARANTÍA IMPLÍCITA DE COMERCIALIZACIÓN O IDONEIDAD PARA UN PROPÓSITO EN PARTICULAR ESTÁ LIMITADA A UN AÑO A PARTIR DE LA FECHA DE COMPRA. WAGNER NO SERÁ RESPONSABLE BAJO NINGUNA CIRCUNSTANCIA DE LOS DAÑOS INCIDENTALES O INDIRECTOS DE CUALQUIER CLASE POR INCUMPLIMIENTO DE ESTA GARANTÍA O POR CUALQUIER OTRO MOTIVO. ESTA GARANTÍA NO CUBRE LOS ACCESORIOS.

ESTE PRODUCTO ESTÁ DISEÑADO SOLAMENTE PARA USO DOMÉSTICO. SI ESTE PRODUCTO SE UTILIZA CON FINES COMERCIALES O DE ALQUILER, LA GARANTÍA TENDRÁ VALIDEZ SÓLO DURANTE 30 DÍAS A PARTIR DE LA FECHA DE COMPRA.

Si un producto presenta defectos de materiales o de fabricación durante el período de vigencia de la garantía, devuélvalo con el comprobante de compra a la tienda donde lo compró.

ALGUNOS ESTADOS NO PERMITEN LIMITACIONES EN LA VIGENCIA DE UNA GARANTÍA IMPLÍCITA NI LA EXCLUSIÓN DE DAÑOS INCIDENTALES O INDIRECTOS, DE MANERA QUE LA LIMITACIÓN Y LA EXCLUSIÓN ANTERIORES PODRÍAN NO APLICARSE A SU CASO.

ESTA GARANTÍA LE OTORGA DERECHOS LEGALES ESPECÍFICOS Y TAMBIÉN PUEDE TENER OTROS DERECHOS QUE VARIAN DE UN ESTADO A OTRO.



Wagner Spray Tech
1770 Fernbrook Lane
Plymouth, MN 55447
Tel: 1-800-727-4023

Copyright © Wagner Spray Tech Corporation. All rights reserved, including right of reproduction in whole or in part, in any form. Printed in China.

© Droits d'auteur Wagner Spray Tech Corporation. Tous droits réservés, y compris le droit de reproduction, en entier ou en partie, sous quelque forme que ce soit. Imprimé en Chine.

Copyright © Wagner Spray Tech Corporation. Reservados todos los derechos, incluyendo el derecho de reproducción de cualquier clase, ya sea total o parcial. Impreso en China.