



Extreme Weather Pet Door™

Installation Guide for Small, Medium and Large
Guide d'installation pour petite, moyen et grand chatière
Guía de instalación para tamaños pequeña, mediana y grande

**Please read this entire guide before beginning.
Veuillez lire ce guide au complet avant de commencer.
Sírvase leer completamente esta guía antes de comenzar a usar el producto.**



Model Numbers / Numéros de modèle / Números de modelo
HPA11-10987, HPA11-10988, HPA11-10989

Important Safety Information

Explanation of Attention Words and Symbols used in this guide



This is the safety alert symbol. It is used to alert you to potential personal injury hazards. Obey all safety messages that follow this symbol to avoid possible injury or death.

⚠ WARNING

WARNING indicates a hazardous situation which, if not avoided, could result in death or serious injury.

⚠ CAUTION

CAUTION, used with the safety alert symbol, indicates a hazardous situation which, if not avoided, could result in minor or moderate injury.

NOTICE

NOTICE is used to address practices not related to personal injury.

⚠ WARNING

- When children are present in the home, it is important to consider the pet door during child proofing activities, the pet door may be misused by a child resulting in the child accessing potential hazards that may be on the other side of the pet door. Purchasers/Homeowners with swimming pools should ensure that the pet door is monitored at all times and that the swimming pool has adequate barriers to entry. If a new hazard is created inside or outside of your home, which may be accessed through the pet door, Radio Systems Corporation recommends that you properly guard access to the hazard or remove the pet door. The closing panel or lock, if applicable, is provided for aesthetic and energy efficiency purposes and is not intended as a security device. Radio Systems Corporation will not be liable for unintended use and the purchaser of this product accepts full responsibility for oversight of the opening it creates.
- Power Tools. Risk of severe injury; follow all safety instructions for power tools. Be sure to always wear proper safety equipment.

⚠ CAUTION

- The user, prior to installation, must become familiar with all building codes that may affect the installation of the pet door and determine, along with a licensed contractor, its suitability in a given installation. This pet door is not a fire door. It is important for the owner and contractor to consider any risks that may be present inside or outside of the pet door, and any risks that may be created by subsequent changes to your property and how they may relate to the existence and use, including misuse of the pet door.
- Be sure to use heavy scissors for cutting the core covers.
- If cutting a metal surface, be aware of sharp edges to prevent injury.

NOTICE

- Keep these instructions with important papers; be sure to transfer these instructions to the new owner of the property.
- If painting the pet door, it is recommended to paint it prior to installation. For best results, use a primer for plastics before applying paint.
- If homeowner's door or other application is not level, the pet door must be marked level to swing properly.
- Cut out correct size template. For the Large no cutting is required. If installing in a wall, reduce cut-out width by 1" for the Small and Medium. For the Large, reduce cut-out width by 1" (25 mm) and cut-out height by 1" (25 mm).
- When applying cutting template there should be a minimum of 3" (76 mm) between the bottom and sides of the door and the outer edge of the template to maintain the structural integrity of the door.
- Make sure there is nothing underneath the door where you will be drilling the holes or cutting out opening.
- Use a manual screwdriver to tighten screws. Do not overtighten. Overtightening can strip the screws or warp the pet door frame.

Thank you for choosing the PetSafe® brand. You and your pet deserve a companionship that includes memorable moments and a shared understanding together. Our products and training tools promote a lifestyle of protection, teaching, and love—essentials that influence memories for a lifetime. If you have any questions about our products or training your pet, please visit our website at www.petsafe.com or contact our Customer Care Center at **1-800-732-2677**.

Table of Contents

Kit Includes	5
Tools Needed	5
Key Definitions	5
Installation Instructions	6
Closing Panel.	9
Flap Replacement Instructions	10
Replacement Parts and Accessories	11
Terms of Use and Limitations of Liability	12
Français	13
Español	24

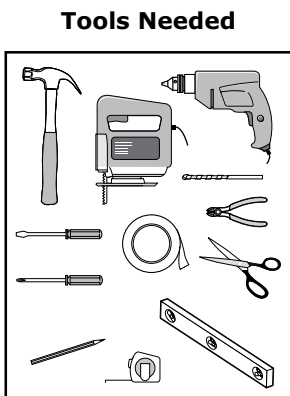
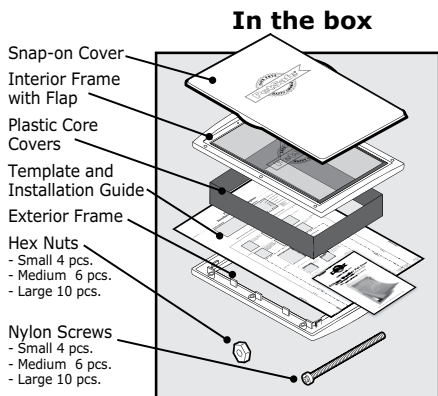

- Hammer
 - Jigsaw
 - Drill
 - ½" (13 mm) Drill Bit
 - Wire Cutters
 - Slotted & Phillips Screwdrivers
 - Tape Measure
 - Masking or Painter's Tape
 - Pencil
 - Level
 - Scissors
 - Safety Equipment
- Optional**
- Duct Tape
 - Caulk

NOTE: The Extreme Weather Pet Door™ can be installed in most doors and walls. Installation in thinner or thicker applications may not require the Plastic Core Covers. If installing in a wall, reduce cut-out width by 1" (25 mm) for the Small and Medium. For the Large reduce cut-out width by 1" (25 mm) and cut-out height by 1" (25 mm). Additional tools and materials, such as wood framing, may be required.

Key Definitions

- **Outer Frame Size:** Overall pet door dimensions
- **Cut-Out Size:** Dimensions of opening cut in homeowner's door for proper fit and pet door installation
- **Replacement Flap Size:** Overall flap size when removed from pet door; during extreme changes in weather, vinyl flaps can shrink during cold months and stretch in warmer months
- **Flap Opening Size:** Usable flap size for pet to enter and exit through pet door
- **Interior Frame:** Pet door frame on the inside of home; frame with 2 flaps
- **Exterior Frame:** Pet door frame on the outside of home
- **Insulated Flap:** Flap located behind the vinyl flap in the interior frame
- **Plastic Core Covers:** Plastic pieces that cover the cut-out or "core" of the homeowner's door
- **Snap-on Closing Panel:** Cover that snaps onto the pet door frame to close the pet door opening

Installation Instructions

NOTICE

If painting the pet door, it is recommended to paint it prior to installation. For best results, use a primer for plastics before applying paint.

Step 1

Determine Pet Door Location

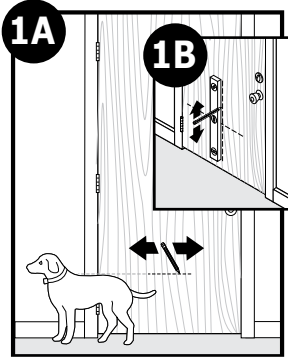

1A Measure and mark your pet's shoulder height on the interior side of door.

1B Determine location for the pet door. Draw a vertical center line through the shoulder height line using a level.

NOTICE

If homeowner's door or other application is not level, the pet door must be marked level to swing properly.

Step 2

Prepare Door

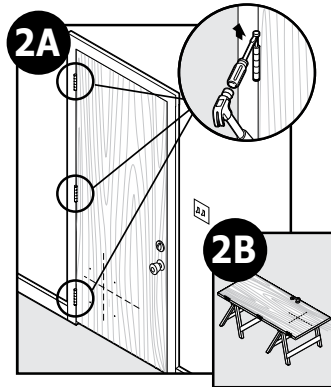

2A Remove door by removing door hinge pins.

2B Place on a raised level surface such as saw horses. Place interior side of door facing up.

Helpful Tip: Clamp down the door to prevent it from moving.

Note: The Pet Door can be installed with the door hanging based on your skill level.

2C Cut out the correct size template. Match the marked lines on the door with the shoulder and center lines on the template. Tape the template in place and carefully trace template. Make sure to trace underneath tape and connect the corners. Now, remove the template and any excess tape from the door.

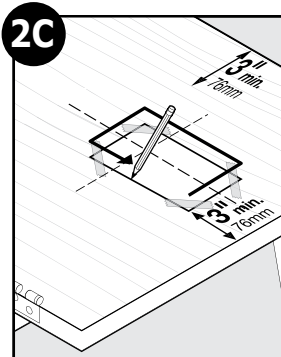

NOTICE

Cut out correct size template. For the Large, no cutting is required. If installing in a wall, reduce cut-out width by 1" (25 mm) for the Small and Medium. For the Large reduce cut-out width by 1" (25 mm) and cut-out height by 1" (25 mm).

NOTICE

When applying cutting template there should be a minimum of 3" (76 mm) between the bottom and sides of the door and the outer edge of the cutting template to maintain the structural integrity of the door.

Step 3

Cut Pet Door Opening

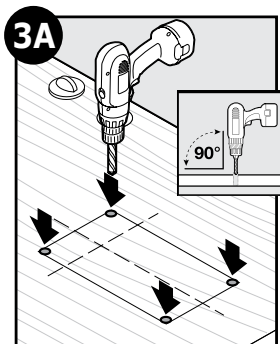

3A Drill $\frac{1}{2}$ " (13 mm) holes in inside corners of drawn template. These will be the pilot holes for the saw blade.

Helpful Tip: Use both hands to hold drill steady and straight at a 90° angle.

3B Beginning in one of the holes just drilled, cut along the drawn template lines. After cutting out the opening, you may need to recut to square the opening. This is necessary for the pet door frame to fit correctly.

Helpful Tip: Apply masking or painter's tape on bottom of jigsaw and outer edges of drawn template to protect door finish. Use a file to remove burrs after drilling and cutting to make cutting and installation easier.

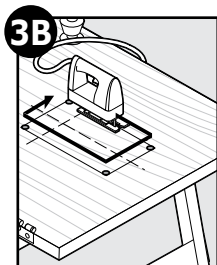

Helpful Tip: Use proper saw blade length and type according to door thickness and material (for example a wood blade for a wood door and a metal blade for a metal door). Cut slowly using both hands to hold the saw steady and straight at a 90° angle. This will prevent the blade from cutting unevenly between interior and exterior sides of the door.

NOTICE

Make sure there is nothing underneath the door where you will be drilling the holes or cutting out opening.

Step 4

Fit Core Covers

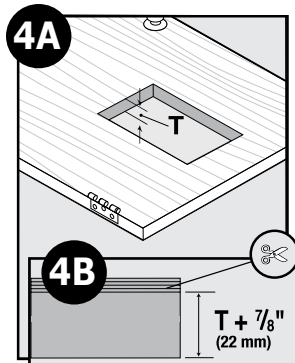

4A Measure the thickest part (T) of your cut-out. Note this measurement.

4B Cut the grooved side of the plastic core covers to equal the cut-out thickness (T) of your door + $\frac{7}{8}$ " (22 mm).

4C Snap uncut edge (side with one rib) of assembled core covers inside bottom and side tabs of interior frame (frame with 2 flaps). Core covers may need trimming to meet at corners.



Optional: Use duct tape in the corners of core covers to help secure in place and to improve weather resistance. Cut off any excess tape.

Step 5

Install Pet Door

Fit ✓

Check Before putting away jigsaw, place the exterior frame (frame with 1 flap) into the underside of the opening to check the fit. If the screw holes on frame are not visible through cut-out, you may need to recut opening before proceeding with the installation.

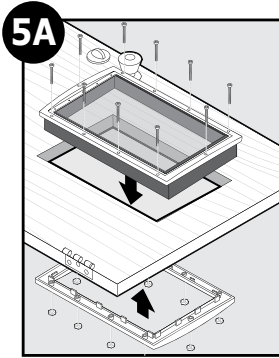

5A Place interior frame (frame with 2 flaps) into cut-out. Next place exterior frame into cut-out from under side of door, inserting core covers inside tabs of frame. Hold frame together. Insert nylon screws through holes in interior frame into holes in exterior frame. Thread a hex nut onto bottom of each screw.

Helpful Tip: Use saw horses, table or other work surface to hold exterior frame in position while installing pet door.

Helpful Tip: Look through screw holes to help align interior and exterior frames.

5B Use a screwdriver to evenly tighten screws through-out frame while keeping core covers in position. It may be necessary to adjust screws to make sure pet door fit is correct.

Helpful Tip: Look through flap opening to check if core covers are in position as you tighten the screws.

5C Use wire cutters to trim screws flush with exterior frame.

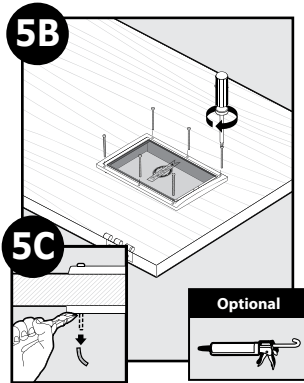

NOTICE

Use a manual screwdriver to tighten screws. Do not overtighten. Overtightening can strip the screws or warp the pet door frame.

Optional: Caulk around the exterior frame (frame with one flap) and inside threshold where core covers meet for weather resistance.

Step 6

Train Your Pet

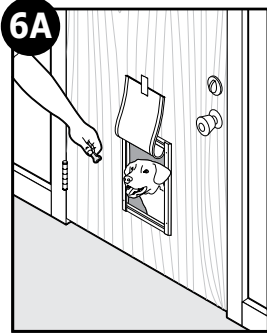

6A Rehang your door and begin training your pet. It may help for you to be on one side of the door and your pet on the other. Lift or tape open flap and try to talk your pet through the pet door. After your pet has gone through a few times, allow the flap to touch your pet's back so they will become comfortable using the pet door. If your pet will not go through the door, tape the flap open until they use it on their own.

Helpful Tip: Try treats or toys to encourage your pet to go through the pet door and become comfortable using it.

Closing Panel

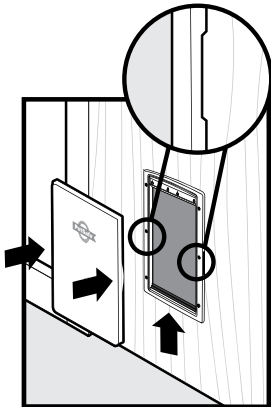

The closing panel snaps onto the interior frame of the Extreme Weather Pet Door™. It is useful during inclement weather or to keep your pet from using the pet door.

To use the closing panel, hold side handles and first slide bottom into place. Then push next to handles to snap sides of closing panel into slots on interior frame. To remove, hold side handles while pushing center of closing panel with thumbs.

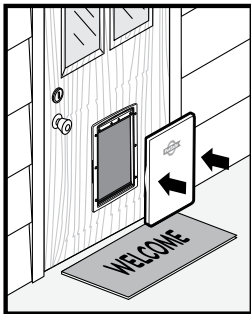

An additional closing panel (sold separately) can be used on the exterior frame of the Extreme Weather Pet Door™ for improved weather resistance. See "Replacement Parts and Accessories" on page 11.

Flap Replacement Instructions

Vinyl Flap Replacement and *Adjustment*

During extreme changes in weather, vinyl flaps can shrink during cold months and expand in warmer months. Easily replace or adjust to ensure a snug fit during seasonal changes.

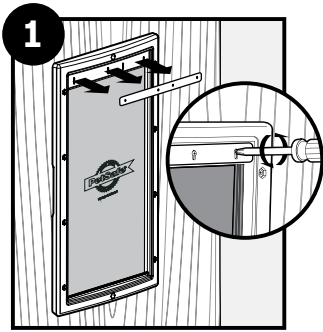

To Replace vinyl flap, remove flap screws and flap support from top of pet door frame.

Note: Interior flap has a flap support, exterior flap does not.

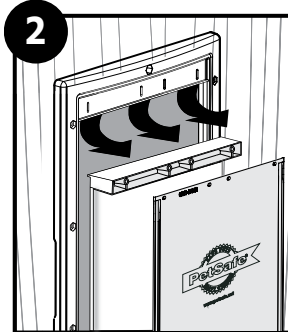

Remove vinyl flap and flap clamp with attached insulated flap.

Note: Interior flap clamp has insulated flap attached, exterior flap clamp does not.

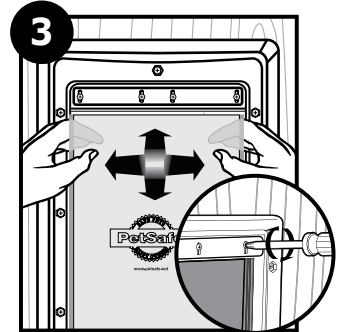

Replace flap clamp with attached insulated flap. Insert new vinyl flap between flap clamp and flap screw holes in top of frame. The PetSafe® logo should be readable on vinyl flap. Replace flap support. Align screw holes in flap support, frame, vinyl flap and flap clamp. Replace and start screws to hold flap in place. Adjust flap horizontally until centered in pet door frame. Adjust flap vertically until magnet bar on frame jumps to meet magnet on bottom of flap. Tighten screws.

To Adjust slightly loosen flap screws on top of pet door frame.

Adjust flap horizontally until centered in pet door frame. Adjust flap vertically until magnet bar on frame jumps to meet magnet on bottom of flap. Tighten screws.

Insulated Flap Replacement

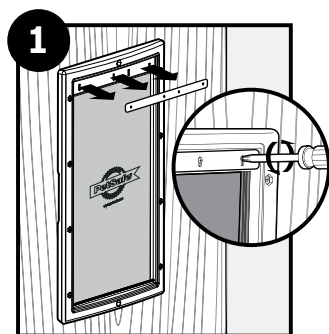

To replace the insulated flap, remove flap screws and flap support from top of pet door frame.

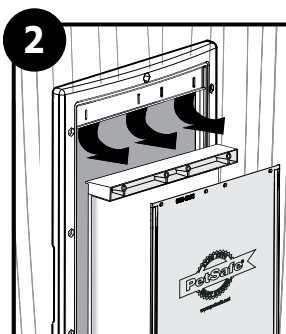

Remove vinyl flap and flap clamp with attached insulated flap.

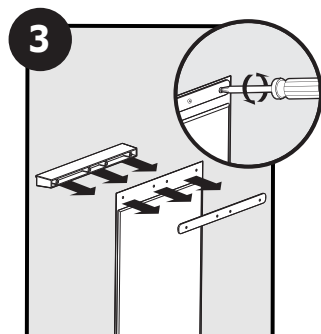

Remove screws, insulated flap and backing plate from back of flap clamp. Insert new insulated flap between flap clamp back and backing plate. Align screw holes. Replace and tighten screws. Follow step 3 under "Vinyl Flap Replacement and Adjustment" on page 10.

Replacement Parts and Accessories

Replacement parts can be purchased by visiting www.petsafe.com or by contacting our Customer Care Center at **1-800-732-2677**.

Part Description	Part Number
Small Vinyl Replacement Flap	PAC11-11037
Medium Vinyl Replacement Flap	PAC11-11038
Large Vinyl Replacement Flap	PAC11-11039
Small Insulated Replacement Flap Kit	MPA00-12817
Medium Insulated Replacement Flap Kit	MPA00-12818
Large Insulated Replacement Flap Kit	MPA00-12819
Small Snap-on Closing Panel	MPA00-12826
Medium Snap-on Closing Panel	MPA00-12827
Large Snap-on Closing Panel	MPA00-12828
Installation Hardware Kit	MPA00-11824

Terms Of Use And Limitations Of Liability

1. **Terms of Use**

Use of this Product is subject to your acceptance without modification of the terms, conditions and notices contained herein. Use of this Product implies acceptance of all such terms, conditions and notices. If you do not wish to accept these terms, conditions, and notices, please return the Product, unused, in its original packaging and at your own cost and risk to the relevant Customer Care Centre together with proof of purchase for a full refund.

2. **Proper Use**

If you are unsure whether this Product is appropriate for your pet, please consult your veterinarian or certified trainer prior to use. Proper use includes, without limitation, reviewing the entire Installation Guide and any specific safety information statements.

3. **No Unlawful or Prohibited Use**

This Product is designed for use with pets only. Using this Product in a way that is not intended could result in violation of Federal, State or local laws.

4. **Limitation of Liability**

In no event shall Radio Systems Corporation or any of its associated companies be liable for (i) any indirect, punitive, incidental, special or consequential damage and/or (ii) any loss or damages whatsoever arising out of or connected with the misuse of this Product. The Purchaser assumes all risks and liability from the use of this Product to the fullest extent permissible by law.

5. **Modification of Terms and Conditions**

Radio Systems Corporation reserves the right to change the terms, conditions and notices governing this Product from time to time. If such changes have been notified to you prior to your use of this Product, they shall be binding on you as if incorporated herein.

Français Renseignements importants sur la sécurité

Explication des termes et des symboles d'avertissement dans ce guide



Voici un symbole d'alerte de sécurité. Il sert à vous signaler d'éventuels risques de blessure. Respectez tous les messages de sécurité qui accompagnent ce symbole pour éviter les risques de blessure corporelle, voire la mort.

⚠ AVERTISSEMENT

AVERTISSEMENT indique une situation dangereuse qui, si elle n'est pas évitée, pourrait occasionner des blessures sérieuses, voire la mort.

⚠ ATTENTION

AVERTISSEMENT utilisé avec le symbole de sécurité indique une situation dangereuse qui, si non évitée, pourrait résulter en des blessures mineures ou modérées.

AVIS

AVIS est utilisé pour vous faire part de pratiques d'utilisation et n'est pas relié à une quelconque blessure.

⚠ AVERTISSEMENT

- Lorsque des enfants vivent dans la résidence, il est important de prendre en compte la chatière lorsque vous rendez votre maison à l'épreuve des enfants, car si elle est mal utilisée, elle offrira un accès potentiel à des dangers qui pourraient se trouver de l'autre côté. Les acheteurs et propriétaires possédant une piscine doivent s'assurer que la chatière est toujours surveillée et que la piscine est entourée d'une barrière adéquate y empêchant l'accès. Si un nouveau danger est créé à l'intérieur ou à l'extérieur de votre résidence pouvant être accédé par la chatière, Radio Systems Corporation recommande de sécuriser l'accès à ce danger adéquatement ou de retirer la chatière. Le panneau de fermeture ou verrou, le cas échéant, sont fournis dans un but esthétique et de conservation d'énergie et ils ne sont conçus pour servir de dispositifs de sécurité. Radio Systems Corporation ne sera pas responsable d'une utilisation involontaire et il est entendu que l'acheteur de ce produit accepte l'entière responsabilité de la surveillance de l'ouverture qu'il créé ainsi.
- Outils électriques. Risques de blessures graves; suivez toutes les instructions de sécurité pour les outils électriques. Assurez-vous de toujours porter les équipements de sécurité adéquats.
- L'utilisateur, avant l'installation, doit se familiariser avec tous les codes de construction pouvant affecter l'installation de la chatière et déterminer, en conjonction un entrepreneur autorisé, la pertinence de son installation. Cette chatière n'est pas une sortie en cas d'incendie. Il est important pour le propriétaire et l'entrepreneur de considérer tous les risques présents à l'intérieur comme à l'extérieur de la chatière, ainsi que tous les risques pouvant être créés suite à des changements effectués sur votre propriété et comment l'existence et l'utilisation de la chatière, y compris une mauvaise utilisation de celle-ci, peut représenter un danger.
- Utilisez des ciseaux lourds pour découper les revêtements du centre.
- Si vous découpez une surface métallique, faites attention aux rebords tranchants pour éviter toute blessure.

⚠ ATTENTION

- Conservez ces instructions avec vos papiers importants; en cas de vente de votre propriété, assurez-vous de transférer ces instructions au nouveau propriétaire.
- Si vous désirez peindre la chatière, il est recommandé de le faire avant l'installation. Pour obtenir de meilleurs résultats, utilisez un apprêt pour plastique avant d'appliquer la peinture.
- Si la porte du propriétaire ou toute autre partie impliquée n'est pas au niveau, la chatière doit l'être afin de pouvoir se rabattre correctement.
- Découpez le gabarit de la taille appropriée. Pour la grande chatière, aucune coupure n'est requise. En cas d'installation dans un mur, réduisez la largeur de la découpe de 2,5 cm pour la petite et la moyen. Pour la grand, réduisez la largeur de découpe de 2,5 cm et la hauteur de découpe de 2,5 cm.
- Lorsque vous fixez le gabarit de coupe, un espace d'au moins 7,6 cm doit être présent entre le bas et les côtés de la porte et le coin extérieur du gabarit en vue de maintenir l'intégrité structurelle de la porte.
- Assurez-vous qu'il n'y ait rien sous la porte à l'endroit où vous percerez les trous ou découperez l'ouverture.
- Utilisez un tournevis manuel pour serrer les vis. Ne serrez pas trop. Un serrage excessif pourrait dénuder les vis ou déformer le cadre de la chatière.

Merci d'avoir choisi la marque PetSafe®. La camaraderie que vous entretenez avec votre animal est faites de moments mémorables et d'une compréhension mutuelle. Nos produits et outils de dressage favorisent un style de vie fait de protection, d'enseignement et d'amour - tous essentiels à la création de bons souvenirs qui dureront toute une vie. Si vous avez des questions sur nos produits ou le dressage de votre animal, veuillez visiter notre site Web à l'adresse www.petsafe.com ou communiquez avec notre service à la clientèle au **1-800-732-2677**.

Table des matières

La trousse comprend	16
Outils requis	16
Définitions importantes	16
Directives d'installation	17
Panneau de fermeture	20
Directives de remplacement du rabat	21
Pièces de remplacement et accessoires.	22
Modalités d'utilisation et limitations de responsabilité	23

Dans la boîte

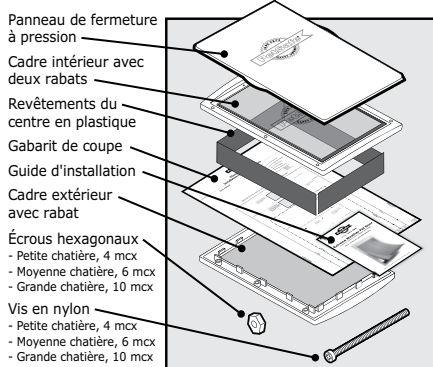

Outils requis

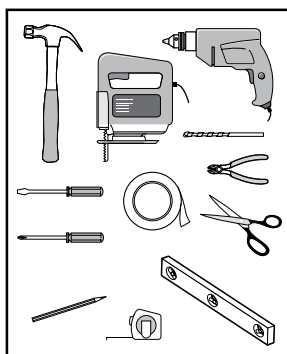

- Marteau
- Scie à découper
- Perceuse
- Mèche de 13 mm
- Coupe-fils
- Tournevis plat et tournevis Phillips
- Ruban à mesurer
- Ruban à masquer ou de peintre
- Crayon
- Niveau
- Ciseaux
- Équipement de sécurité

Facultatif

- Ruban à conduits
- Mastic isolant

REMARQUE : la chatière Extreme Weather Pet Door™ peut être installée dans la plupart des portes et des murs. L'installation dans des applications plus minces ou plus épaisses peut ne pas nécessiter les revêtements du centre en plastique. En cas d'installation dans un mur, réduisez la largeur de découpe de 2,5 cm pour la petite et moyen chatière. Pour la grande, réduisez la largeur de découpe de 2,5 cm et la hauteur de découpe de 2,5 cm. Des outils et des matériaux supplémentaires, comme une monture en bois, pourront être nécessaires.

Définitions importantes

- **Dimension extérieure du cadre :** dimensions hors tout de la chatière
- **Dimensions de la découpe :** taille de la découpe d'ouverture dans la porte du propriétaire pour l'installation et l'ajustement adéquat de la chatière
- **Dimension du rabat de recharge :** taille globale du rabat lorsque retiré de la chatière; durant des variations extrêmes de température, les rabats en vinyle peuvent rétrécir durant les mois froids et s'étirer pendant les mois plus chauds
- **Dimension de l'ouverture du rabat :** espace utilisé par le rabat pour permettre l'entrée et la sortie de l'animal à travers la chatière
- **Cadre intérieur :** cadre de la chatière du côté intérieur de la maison, cadre avec deux rabats
- **Cadre extérieur :** cadre de la chatière sur l'extérieur de la maison
- **Rabat isolé :** rabat situé derrière le rabat en vinyle dans le cadre intérieur
- **Revêtements du centre en plastique :** morceaux de plastique qui recouvrent la découpe ou le « centre » de la porte du propriétaire
- **Panneau de fermeture à pression :** couvercle qui s'enclenche sur le cadre de la chatière pour fermer son ouverture

Directives d'installation

AVIS

Si vous désirez peindre la chatière, il est recommandé de le faire avant l'installation. Pour obtenir de meilleurs résultats, utilisez un apprêt pour plastique avant d'appliquer la peinture.

Étape 1

Déterminez le lieu d'installation de la chatière

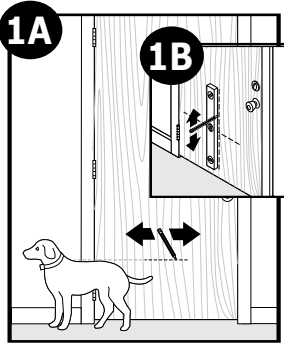

1A Mesurez la hauteur de l'épaule de votre animal et faites une marque correspondante sur le côté intérieur de la porte.

1B Déterminez le lieu d'installation de la chatière. Dessinez, à l'aide d'un niveau, une ligne centrale verticale à partir de la ligne désignant la hauteur de l'épaule.

AVIS

Si la porte du propriétaire ou toute autre partie impliquée n'est pas au niveau, la chatière doit être afin de pouvoir se rabattre correctement.

Étape 2

Préparation de la porte

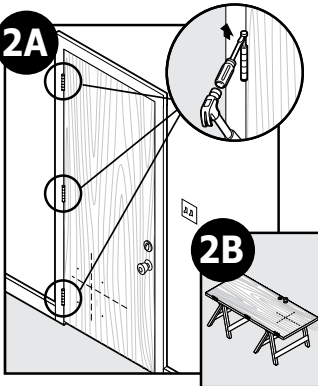

2A Retirez la porte en enlevant les broches des charnières.

2B Déposez-la sur une surface de niveau soulevée comme un chevalet de menuisier. Placez le côté intérieur de la porte vers le haut.

Astuce utile : fixez la porte afin de l'empêcher de bouger.

Remarque : la chatière peut être installée lorsque la porte est suspendue selon votre niveau de compétence.

2C Coupez le gabarit de la taille appropriée. Faites correspondre les lignes marquées sur la porte avec la ligne d'épaule et la ligne centrale du gabarit. Fixez le gabarit avec du ruban et tracez-le soigneusement. N'oubliez pas de tracer sous le ruban et de raccorder les coins. Maintenant, retirez le gabarit et tout excédent de ruban de la porte.

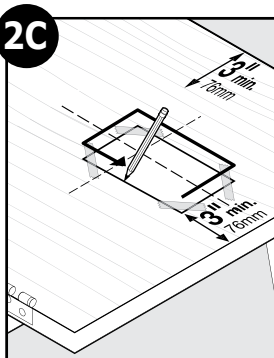

AVIS

Découpez le gabarit de la taille appropriée. Pour la grande chatière, aucune coupure n'est requise. En cas d'installation dans un mur, réduisez la largeur de découpe de 2,5 cm pour la petite et moyen chatière. Pour la grande, réduisez la largeur de découpe de 2,5 cm et la hauteur de découpe de 2,5 cm.

AVIS

Lorsque vous fixez le gabarit de coupe, un espace d'au moins 7,6 cm doit être présent entre le bas et les côtés de la porte et le coin extérieur du gabarit en vue de maintenir l'intégrité structurelle de la porte.

Étape 3

Coupez l'ouverture pour la chatière

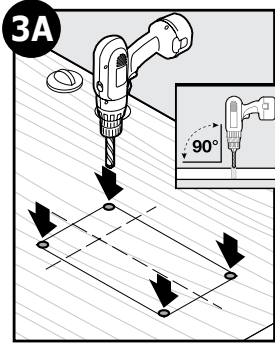

3A Percez des trous de 13 mm dans les coins intérieurs du gabarit tracé. Ceux-ci serviront de trous de guidage pour la lame de scie.

Astuce utile : utilisez vos deux mains pour maintenir la perceuse stable et droite à un angle de 90 degrés.

3B En commençant dans un des trous que vous venez de percer, coupez le long des lignes de gabarit tracées. Après avoir découpé l'ouverture, vous devrez peut-être couper de nouveau pour que l'ouverture soit parfaitement carrée. Cette étape est indispensable pour que le cadre de la chatière s'ajuste correctement.

Astuce utile : appliquez du ruban masqué ou de la peinture sur la partie inférieure de la scie sauteuse et les bords extérieurs du gabarit tracé afin de protéger le fini de votre porte. Utilisez une lime pour éliminer les ébarbes après avoir percé et découpé pour ainsi faciliter la coupe et l'installation.

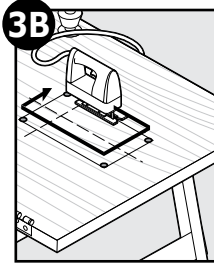

Astuce utile : utilisez une lame de scie de longueur et de type convenant à l'épaisseur et au matériel de fabrication de votre porte (par exemple, une lame à bois pour une porte en bois et une lame à métal pour une porte métallique). Coupez lentement en utilisant vos deux mains pour maintenir la scie stable et droite à un angle de 90 degrés. Cela empêchera la lame de couper de façon inégale entre les côtés intérieur et extérieur de la porte.

AVIS

Assurez-vous qu'il n'y ait rien sous la porte à l'endroit où vous percerez les trous ou couperez l'ouverture.

Étape 4

Ajustez les revêtements du centre

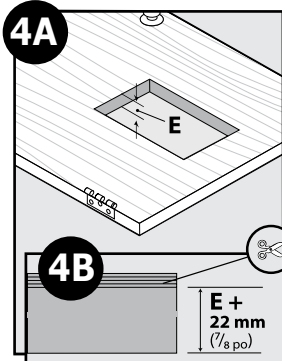

4A Mesurez la partie la plus épaisse (E) de votre découpe. Notez cette mesure.

4B Coupez le côté cannelé des revêtements du centre en plastique de la même épaisseur de la découpe (E) de votre porte + 22 mm ($\frac{7}{8}$ po).

4C Enclenchez le rebord non coupé (côté avec une côte) des revêtements du centre assemblés à l'intérieur des onglets inférieurs et latéraux du cadre intérieur (cadre avec deux rabats). Les revêtements du centre peuvent avoir besoin d'être taillés pour se joindre dans les coins.



Facultatif : utilisez du ruban adhésif en toile dans les coins des revêtements du centre pour aider à fixer en place et améliorer la résistance aux intempéries. Coupez tout excédent de ruban.

Étape 5 Installez la chatière

5

Fit ✓

Check Avant de ranger la scie sauteuse, placez le cadre extérieur (cadre avec un rabat) dans la partie inférieure de l'ouverture pour en vérifier l'ajustement. Si les trous de vis sur le cadre ne sont pas visibles dans la découpe, vous devrez peut-être couper l'ouverture à nouveau avant de continuer l'installation.

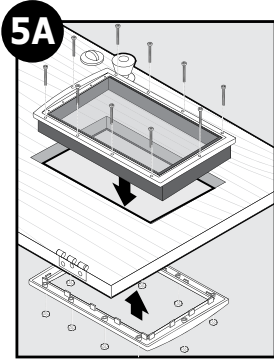

5A Placez le cadre intérieur (cadre avec deux rabats) dans la découpe. Placez ensuite le cadre extérieur dans la découpe à partir de la partie inférieure de la porte, en insérant les revêtements du centre dans les onglets du cadre. Tenez le cadre ensemble. Insérez les vis en nylon dans les trous dans le cadre intérieur dans les trous du cadre extérieur. Filetez un écrou hexagonal au fond de chaque vis.

Astuce utile : utilisez un chevalet de menuisier, une table ou une autre surface de travail pour maintenir le cadre extérieur en position pendant l'installation de la chatière.

Astuce utile : pour faciliter l'alignement des cadres intérieur et extérieur, regardez à travers les trous de vis.

5B Utilisez un tournevis pour serrer les vis uniformément partout sur le cadre tout en gardant les revêtements du centre en position. Il pourra être nécessaire de régler les vis pour assurer ajustement adéquat de la chatière.

Astuce utile : regardez à travers l'ouverture du rabat pour vérifier si les revêtements du centre sont en position pendant que vous serrez les vis.

5C Utilisez le coupe-fils pour tailler les vis à égalité avec le cadre extérieur.

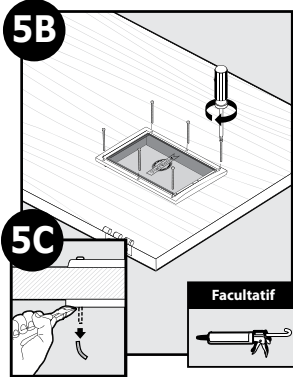

AVIS

Utilisez un tournevis manuel pour serrer les vis. Ne serrez pas trop. Un serrage excessif pourrait dénuder les vis ou déformer le cadre de la chatière.

Facultatif : calfeutrez autour du cadre extérieur (cadre avec un rabat) et à l'intérieur du seuil de la porte à l'endroit où les revêtements du centre se rencontrent comme protection contre les intempéries.

Étape 6 Dressez votre animal

6

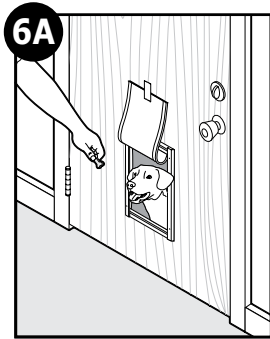

6A Réinstallez votre porte et commencez à dresser votre animal. Il peut s'avérer utile d'être d'un côté de la porte, tandis que votre animal est de l'autre. Soulevez ou maintenez le rabat à l'aide de ruban adhésif et tentez de parler à votre animal à travers la chatière. Une fois que votre animal aura franchi la chatière quelques fois, laissez le rabat retomber doucement sur son dos afin qu'il se familiarise avec la sensation. Si votre animal refuse de passer par la chatière, maintenez-la ouverte avec du ruban adhésif jusqu'à ce qu'il l'utilise par lui-même.

Astuce utile : essayez d'offrir une gâterie ou un jouet à votre animal pour l'encourager à passer dans la chatière et à se familiariser avec elle.

Panneau de fermeture

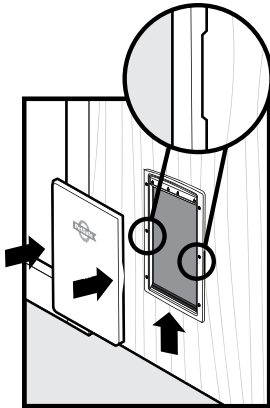

Le panneau de fermeture s'enclenche dans le cadre intérieur de l'Extreme Weather Pet Door™. Il est utile durant les intempéries ou pour empêcher votre animal d'utiliser la chatière.

Pour utiliser le panneau de fermeture, tenez les poignées latérales et glissez d'abord le fond en place. Poussez ensuite à côté des poignées pour enclencher les côtés du panneau de fermeture dans les fentes du cadre intérieur. Pour le retirer, tenez les poignées latérales tout en poussant le centre du panneau de fermeture avec les pouces.



Un panneau de fermeture supplémentaire (vendu séparément) peut être utilisé sur le cadre extérieur de l'Extreme Weather Pet Door™ pour rehausser la protection contre les intempéries. Reportez-vous à « Pièces et accessoires de rechange » à la page 22.

Directives de remplacement du rabat

Remplacement du rabat en vinyle et réglage

Pendant des variations extrêmes de température, les rabats en vinyle peuvent rétrécir pendant les mois froids et s'allonger pendant les mois plus chauds. Ils peuvent être facilement remplacés ou réglés pour assurer un ajustement approprié durant les variations saisonnières.

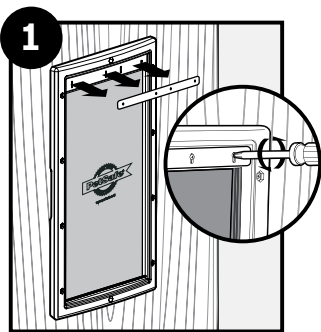

Pour remplacer le rabat en vinyle, retirez les vis du rabat et le support du rabat de la partie supérieure du cadre de la chatière.

Remarque : le rabat intérieur possède un support de rabat; le rabat extérieur n'en a pas.

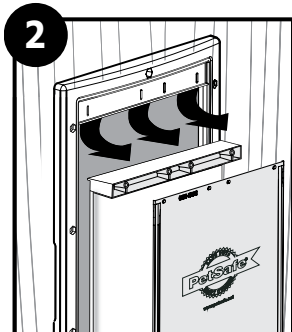

Retirez le rabat en vinyle et la pince du rabat avec le rabat isolé attaché.

Remarque : la pince du rabat intérieur est munie d'un rabat; la pince du rabat extérieur n'en a pas.

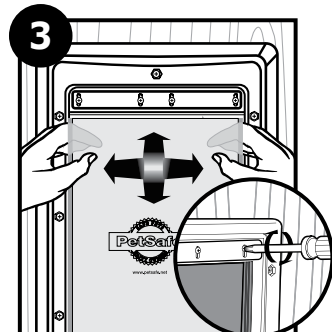

Remplacez la pince du rabat avec le rabat isolé attaché. Insérez un nouveau rabat en vinyle entre la pince du rabat et les trous de vis du rabat sur la partie supérieure du cadre. Le logo PetSage® doit pouvoir être lu sur le rabat en vinyle. Remplacez le support du rabat. Alignez les trous de vis dans le support du rabat, le cadre, le rabat en vinyle et la pince du rabat. Remplacez et commencez à visser les vis pour garder le rabat en place. Réglez le rabat horizontalement jusqu'à ce qu'il soit centré dans le cadre de la chatière. Réglez le rabat verticalement jusqu'à ce que la barre magnétique sur le cadre saute pour rencontrer l'aimant se trouvant dans le bas du rabat. Serrez les vis.

Pour régler, desserrez légèrement les vis du rabat sur la partie supérieure du cadre de la chatière.



Réglez le rabat horizontalement jusqu'à ce qu'il soit centré dans le cadre de la chatière. Réglez le rabat verticalement jusqu'à ce que la barre magnétique sur le cadre saute pour rencontrer l'aimant se trouvant dans le bas du rabat. Serrez les vis.

Remplacement du rabat isolé

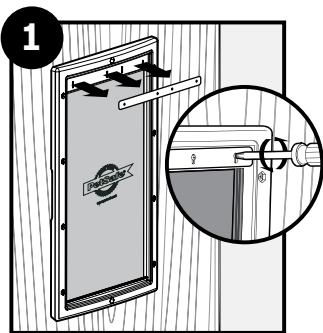

1 Pour remplacer le rabat isolé, retirez les vis du rabat et le support du rabat de la partie supérieure du cadre de la chatière.

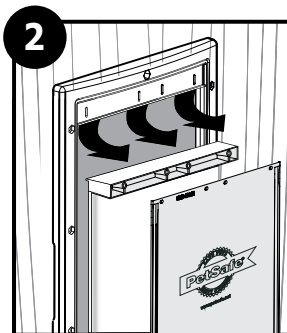

2 Retirez le rabat en vinyle et la pince du rabat avec le rabat isolé attaché.

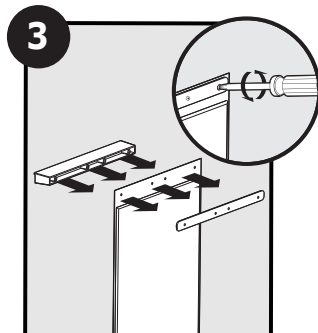

3 Retirez les vis, le rabat isolé et la plaque de fixation de l'arrière de la pince du rabat. Insérez le nouveau rabat isolé entre le dos de la pince du rabat et la plaque de fixation. Alignez les trous de vis. Replacez et serrez les vis. Suivez l'étape 3 sous « Remplacement du rabat en vinyle et réglage » à la page 21.

Pièces de remplacement et accessoires

Vous pouvez vous procurer des pièces de remplacement en visitant www.petsafe.com ou en communiquant avec notre centre de service à la clientèle au **1-800-732-2677**.

Description de la pièce	Numéro de pièce
Petit rabat de rechange en vinyle	PAC11-11037
Moyen rabat de rechange en vinyle	PAC11-11038
Grand rabat de rechange en vinyle	PAC11-11039
Trousse pour petit rabat de rechange isolé	MPA00-12817
Trousse pour moyen rabat de rechange isolé	MPA00-12818
Trousse pour grand rabat de rechange isolé	MPA00-12819
Petit panneau de fermeture à pression	MPA00-12826
Moyen panneau de fermeture à pression	MPA00-12827
Grand panneau de fermeture à rabat	MPA00-12828
Trousse de quincaillerie d'installation	MPA00-11824

Conditions d'utilisation et limitation de responsabilité

1. Conditions d'utilisation

L'utilisation de ce produit est sujette à votre acceptation sans modifications de l'intégralité des termes, conditions et consignes d'utilisation stipulés dans le présent document. Vous devez accepter ces termes, conditions et consignes d'utilisation pour pouvoir utiliser le produit. Si vous n'acceptez pas ces termes, conditions et consignes d'utilisation, veuillez renvoyer ce produit, inutilisé, dans son emballage d'origine et à vos frais et risques, au service clientèle approprié, avec une preuve d'achat, afin d'obtenir un remboursement complet.

2. Utilisation appropriée

Si vous n'êtes pas sûr(e) que ce dispositif est approprié pour votre animal, veuillez consulter votre vétérinaire ou un dresseur agréé avant de l'utiliser. Une utilisation appropriée implique, entre autres, la consultation de l'intégralité du guide d'installation et de toutes les déclarations relatives aux informations de sécurité spécifiques.

3. Utilisation illégale ou interdite

Ce produit est conçu pour être utilisé exclusivement avec des animaux domestiques. L'utilisation de ce produit dans un but autre que celui pour lequel il est prévu est susceptible d'entraîner une violation des lois locales, d'État ou fédérales.

4. Limitation de responsabilité

Radio Systems Corporation et ses sociétés affiliées ne peuvent en aucun cas être tenues responsables (i) des dommages directs, indirects, punitifs, accidentels, spéciaux ou secondaires, (ii) des pertes ou dommages consécutifs ou associés à l'utilisation inappropriée de ce produit. L'acheteur assume les risques et les responsabilités en rapport avec l'utilisation de ce produit dans la pleine mesure autorisée par la loi.

5. Modification des conditions générales

Radio Systems Corporation se réserve le droit de modifier ponctuellement les termes, les conditions et les consignes applicables à ce produit. Si de telles modifications vous ont été communiquées avant que vous n'utilisiez ce Produit, elles ont une valeur contractuelle et s'appliquent comme si elles faisaient partie du présent document.

Información importante de seguridad

Explicación de las advertencias y símbolos de atención utilizados en esta guía



Este es el símbolo de alerta de seguridad. Se utiliza para alertarle sobre posibles riesgos de lesiones personales. Siga todos los mensajes de seguridad que aparecen a continuación de este símbolo para evitar posibles lesiones o la muerte.

⚠️ ADVERTENCIA

ADVERTENCIA indica una situación peligrosa que, si no se evita, podría provocar la muerte o lesiones graves.

⚠️ ATENCIÓN

ATENCIÓN, utilizada con el símbolo de alerta de seguridad, indica una situación peligrosa que, si no se evita, podría provocar lesiones menores o moderadas.

AVISO

AVISO se utiliza para referirse a prácticas que no se relacionan con lesiones personales.

⚠️ ADVERTENCIA

- Cuando hay niños en la casa, es importante tener en cuenta la puerta para mascotas entre las medidas de protección infantil, ya que un niño puede usar incorrectamente la puerta para mascotas y traspasarla, derivando en posibles peligros. Los compradores/ propietarios de casas con piscinas deben asegurarse de que la puerta para mascotas esté controlada en todo momento y que la piscina tenga barreras adecuadas para impedir el ingreso. En el caso de que se origine una nueva situación de peligro, ya sea dentro o fuera de su hogar y a la cual se puede acceder a través de la puerta para mascotas, Radio Systems Corporation le recomienda que evite el acceso a dicho peligro o quite la puerta para mascotas. El panel de cierre o bloqueo, si corresponde, se incluye con fines estéticos y de ahorro de energía, y no como un dispositivo de seguridad. Radio Systems Corporation no se responsabilizará por el uso inadecuado de este producto; el comprador asume total responsabilidad por la supervisión de la abertura que instala.
- Herramientas mecánicas. Riesgo de lesión grave; siga todas las instrucciones de seguridad de las herramientas mecánicas. Siempre asegúrese de usar el equipo de seguridad adecuado.

⚠️ ATENCIÓN

- Antes de instalar la puerta, el usuario debe familiarizarse con todos los códigos de construcción que puedan afectar la instalación de la puerta para mascotas y determinar, junto con un contratista registrado, si se puede instalar en un determinado lugar. Esta puerta para mascotas no es una puerta para incendios. Tanto el propietario como el contratista deben considerar todos los riesgos que pudieran presentarse tanto en el interior como en el exterior del hogar; como así también, los riesgos que podrían originarse debido a cambios posteriores que se realicen en la vivienda y de qué manera estos cambios pueden relacionarse con la existencia y el uso, incluso el uso indebido, de la puerta para mascotas.
- Asegúrese de utilizar una tijera resistente para cortar las tapas centrales.
- Al cortar una superficie de metal, tenga cuidado con los bordes filosos para evitar lesionarse.

AVISO

- Guarde estas instrucciones con otros papeles importantes; asegúrese de entregarle estas indicaciones al nuevo propietario de la propiedad.
- Si pintará la puerta para mascotas, se recomienda hacerlo antes de su instalación. Para obtener mejores resultados, use un imprimador para plásticos antes de aplicar la pintura.
- Si la puerta o el lugar de la casa donde instalará la puerta para mascotas no está nivelado, marque la puerta para mascotas de modo tal que quede nivelada y pueda abrirse y cerrarse correctamente.
- Corte la plantilla del tamaño correcto. Para la de tamaño grande no es necesario cortar. Si se instalará en una pared, reduzca el ancho del corte 2,5 cm para las de tamaño pequeña y mediana. Para la de tamaño grand, reduzca el ancho del corte 2,5 cm y la altura del corte 2,5 cm.
- Cuando utilice la plantilla de corte, deje un espacio mínimo de 7,6 cm entre la parte inferior, los laterales de la puerta y el borde externo de la plantilla para conservar la integridad estructural de la puerta.
- Asegúrese de que no haya nada debajo de la puerta en el lugar donde hará los agujeros o realizará el corte.
- Utilice un destornillador manual para ajustar los tornillos. No los ajuste en exceso. El ajuste excesivo puede estropear los tornillos y deformar el marco de la puerta para mascotas.

Gracias por elegir la marca PetSafe®. Usted y su mascota se merecen disfrutar de una relación repleta de momentos memorables y de comprensión mutua. Nuestros productos y dispositivos de adiestramiento fomentan la protección, la enseñanza y el cariño; elementos esenciales de una relación que le dejará inolvidables recuerdos. Si tiene alguna pregunta sobre nuestros productos o sobre el adiestramiento de su mascota, visite nuestro sitio web, www.petsafe.com o comuníquese con nuestro Centro de atención al cliente llamando al **1-800-732-2677**.

Índice

Contenido del kit	27
Herramientas necesarias	27
Definiciones clave	27
Instrucciones de instalación	28
Panel de cierre	31
Instrucciones de reemplazo de la puerta vaivén	32
Partes y accesorios de reemplazo	33
Términos de uso y limitaciones de responsabilidad.	34

En la caja

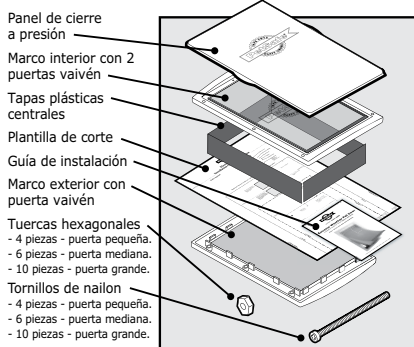

Herramientas necesarias

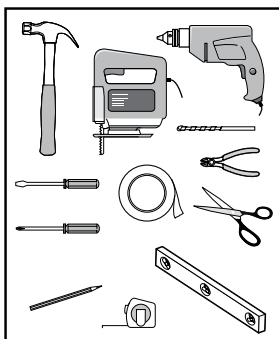

- Martillo
- Sierra de vaivén
- Taladro
- Broca de 13 mm
- Cortadores de alambre
- Destornilladores de cabeza ranurada y Phillips
- Cinta métrica
- Cinta de enmascarar o de pintor
- Lápiz
- Nivel
- Tijeras
- Equipo de seguridad
- Opcional**
- Cinta plateada impermeable
- Masilla

NOTA: La Extreme Weather Pet Door™ puede instalarse en la mayoría de las puertas y paredes. Es posible que no se necesiten las tapas centrales de plástico en lugares con mayor o menor espesor. Si se instalará en una pared, reduzca el ancho del corte 2,5 cm para las de tamaño pequeña y mediana. Para la de tamaño grande, reduzca el ancho del corte 2,5 cm y la altura del corte 2,5 cm. Se pueden necesitar herramientas y materiales adicionales, como ser un marco de madera.

Definiciones clave

- **Tamaño del marco exterior:** Tamaño total de la puerta para mascotas.
- **Tamaño de la abertura:** Tamaño de la abertura en la puerta de la casa para instalar y ajustar correctamente la puerta para mascotas.
- **Tamaño de la puerta vaivén de repuesto:** Con los cambios de clima extremos, las puertas vaivén de vinilo se pueden encoger durante los meses fríos y expandirse en los meses más cálidos al quitarse de la puerta para mascotas.
- **Tamaño de la abertura de la puerta vaivén:** Espacio utilizable por donde entra y sale la mascota.
- **Marco interior:** Marco de la puerta para mascotas en el interior de la casa; marco con 2 puertas vaivén.
- **Marco exterior:** Marco de la puerta para mascotas en el exterior de la casa.
- **Puerta vaivén aislada:** Puerta vaivén ubicada detrás de la puerta vaivén de vinilo en el marco interior.
- **Tapas plásticas centrales:** Las piezas de plástico que cubren el corte o la "abertura central" en la puerta de la casa.
- **Panel de cierre a presión:** Tapa que cierra a presión sobre el marco de la puerta para mascotas, a fin de cerrar la abertura de la puerta para mascotas.

Instrucciones de instalación

AVISO

Si pintará la puerta para mascotas, se recomienda hacerlo antes de su instalación. Para obtener mejores resultados, use un imprimador para plásticos antes de aplicar la pintura.

Paso 1

Determine la ubicación de la puerta para mascotas

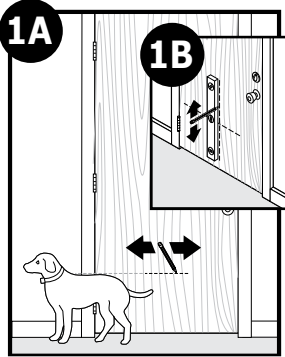

1A Mida la altura del hombro de su mascota y márkela en el lado interno de la puerta.

1B Determine la ubicación de la puerta para mascotas. Utilice un nivel y dibuje una línea vertical en el medio de la línea que indica la altura del hombro de la mascota.

AVISO

Si la puerta o el lugar donde instalará la puerta para mascotas no están nivelados, marque la puerta para mascotas de modo tal que quede nivelada y así pueda abrirse y cerrarse correctamente.

Paso 2

Prepare la puerta

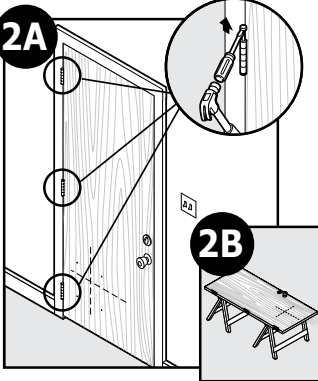

2A Quite las bisagras para sacar la puerta.

2B Colóquela en una superficie elevada, por ejemplo, caballetes. Ubique el lado interno de la puerta mirando hacia arriba.

Consejo útil: Sujete la puerta con abrazaderas para evitar que se mueva.

Nota: La puerta para mascotas puede instalarse con la puerta colgando según su nivel de habilidad.

2C Corte la plantilla del tamaño correcto. Haga coincidir las líneas marcadas en la puerta con la línea central y la línea del hombro de la mascota que se observan en la plantilla. Pegue la plantilla en el lugar correspondiente y cálquela con cuidado. Asegúrese de calcar debajo de la cinta y una las esquinas. Ahora, quite la plantilla y la cinta que sobra de la puerta.

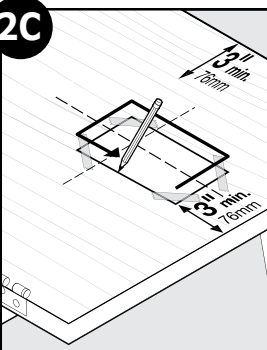

AVISO

Corte la plantilla del tamaño correcto. Para la de tamaño grande no es necesario cortar. Si se instalará en una pared, reduzca el ancho del corte 2,5 cm para las de tamaño pequeña y mediana. Para la de tamaño grande, reduzca el ancho del corte 2,5 cm y la altura del corte 2,5 cm.

AVISO

Cuando utilice la plantilla de corte, deje un espacio mínimo de 7,6 cm entre la parte inferior, los laterales de la puerta y el borde externo de la plantilla de corte para conservar la integridad estructural de la puerta.

Paso 3

Corte el hueco donde se colocará la puerta para mascotas

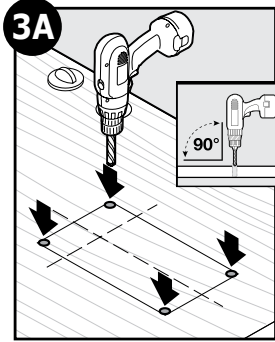

3A Realice agujeros de 13 mm en las esquinas interiores de la plantilla dibujada. Estos serán los agujeros piloto para la hoja de la sierra.

Consejo útil: Utilice ambas manos para sostener el taladro de manera firme y recta en un ángulo de 90°.

3B Comenzando desde uno de los agujeros que realizó, corte por las líneas de la plantilla dibujada. Después haber terminado de cortar la abertura, tal vez deba rectificarla para que quede en escuadra. Esto es necesario para que el marco de la puerta para mascotas encaje correctamente.

Consejo útil: Aplique cinta de enmascarar o de pintor en la parte inferior de la sierra de vaivén y en los bordes exteriores de la plantilla dibujada para proteger el acabado de la puerta. Use una lima para eliminar las rebabas después de perforar y cortar, para hacer que el corte y la instalación sean más fáciles.

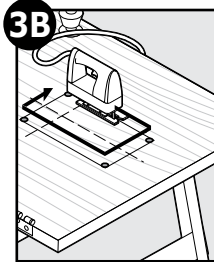

Consejo útil: Utilice una hoja de sierra de la longitud y el tipo adecuados según el espesor y el material de la puerta (por ejemplo, una hoja para madera en el caso de una puerta de madera y una hoja para metal en el caso de una puerta de metal). Corte lentamente utilizando ambas manos para sostener la sierra de manera firme y recta a un ángulo de 90°. Esto evitará que la hoja corte en forma despareja entre el interior y el exterior de la puerta.

AVISO

Asegúrese de que no haya nada debajo de la puerta en el lugar donde hará los agujeros o realizará el corte.

Paso 4

Ajuste las tapas centrales

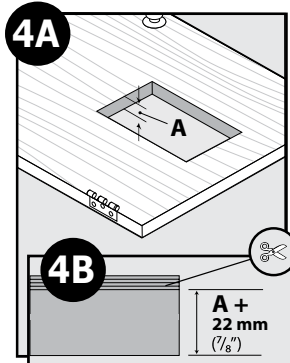

4A Mida la parte más gruesa (A) de la abertura. Anote esta medida.

4B Corte el lado ranurado de los soportes para que se equiparen con el grosor (A) de la puerta + 22 mm (7/8").

4C Encaje el borde sin cortar (lado con una varilla) de las tapas centrales armadas en las lengüetas inferior y lateral del marco interior (marco con 2 puertas vaivén). Es posible que se deban recortar las tapas centrales para que coincidan en las esquinas.



Opcional: Coloque cinta plateada impermeable en las esquinas de las tapas centrales para ayudar a que queden firmes y mejorar la resistencia a las condiciones climáticas. Corte la cinta sobrante.

Paso 5

Instale la puerta para mascotas

Fit

Check Antes de guardar la sierra de vaivén, coloque el marco exterior (marco con 1 puerta vaivén) en el lado inferior de la abertura para comprobar el calce. Si los orificios de tornillos en el marco no están visibles a través de la abertura, es posible que deba volver a cortarla antes de proceder con la instalación.

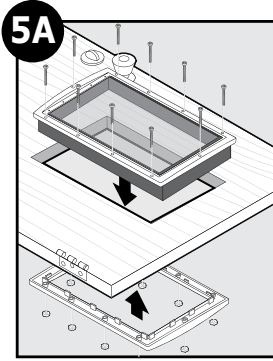

5A Coloque el marco interior (marco con 2 puertas vaivén) en la abertura. A continuación, coloque el marco exterior en la abertura desde la parte inferior de la puerta, introduciendo las tapas centrales dentro de las pestañas del marco. Sostenga el marco en su lugar. Introduzca los tornillos de nailon a través de los orificios del marco interior hacia los orificios del marco exterior. Enrosque una tuerca hexagonal en la parte inferior de cada tornillo.

Consejo útil: Utilice caballetes, una mesa u otra superficie de trabajo para sostener el marco exterior en su lugar mientras instala la puerta para mascotas.

Consejo útil: Mire a través de los agujeros donde se colocarán los tornillos para ayudar a alinear el marco interior y exterior.

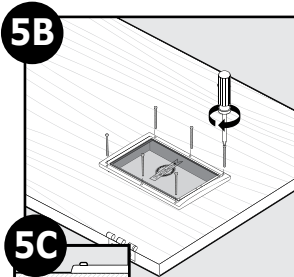

5B Utilice un destornillador para ajustar de manera uniforme los tornillos por todo el marco, mientras mantiene las tapas centrales en posición. Es posible que sea necesario ajustar los tornillos para asegurarse de que el calce de la puerta para mascotas sea el correcto.

Consejo útil: Mire a través de la abertura de la puerta vaivén para verificar si las tapas centrales están en posición a medida que vaya ajustando los tornillos.

5C Utilice tenazas cortaalambres para recortar los tornillos al mismo nivel que el marco exterior.

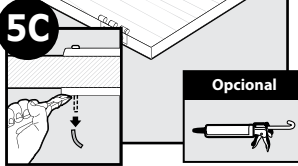

AVISO

Utilice un destornillador manual para ajustar los tornillos. No ajuste en exceso. El ajuste excesivo puede estropear los tornillos y deformar el marco de la puerta para mascotas.

Opcional: Coloque masilla alrededor del marco exterior (marco con una puerta vaivén) y dentro del umbral donde las tapas centrales se juntan para una resistencia a las condiciones climáticas.

Paso 6

Entrenar a su mascota

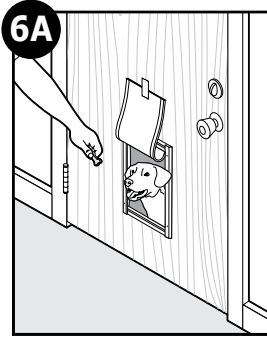

6A Vuelva a colocar la puerta y comience a adiestrar a su mascota. Puede quedarse de un lado de la puerta y su mascota del otro. Levante la puerta vaivén o manténgala abierta con cinta y trate de llamar a su mascota para que pase por la puerta. Después de que su mascota haya pasado algunas veces, deje que la puerta vaivén toque el lomo de su mascota para que se acostumbre a usar la puerta para mascotas. Si su mascota no pasa por la puerta, pegue con cinta la puerta vaivén para que quede abierta hasta que la use por su cuenta.

Consejo útil: Intente con regalos o juguetes para alentar a su mascota a que pase por la puerta para mascotas y se acostumbre a usarla.

Panel de cierre

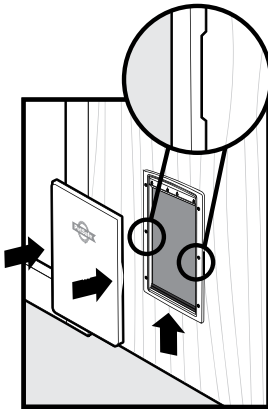

El panel de cierre encaja en el marco interior de la Extreme Weather Pet Door™. Es útil durante tiempos inclementes o para evitar que su mascota use la puerta para mascotas.

Para usar el panel de cierre, sostenga las manijas laterales y primero deslice la parte inferior hacia su lugar. Luego empuje junto a las manijas para calzar los lados del panel de cierre en las ranuras en el marco interior. Para su extracción, sostenga las manijas laterales mientras empuja el centro del panel de cierre con los pulgares.

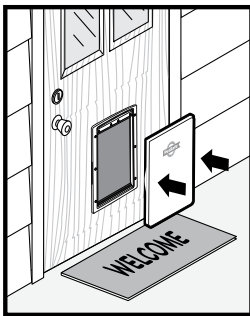

Se puede usar un panel de cierre adicional (vendido por separado) en el marco exterior de la Extreme Weather Pet Door™ para una mayor resistencia a las condiciones climáticas. Consulte "Partes y accesorios de reemplazo" en la página 33.

Instrucciones de reemplazo de la puerta vaivén

Reemplazo y ajuste de la puerta vaivén de vinilo

Con los cambios de clima extremos, las puertas vaivén de vinilo se pueden encoger durante los meses fríos y expandirse en los meses más cálidos. Reemplácela fácilmente o fíjala para asegurar un buen ajuste durante los cambios de estación.

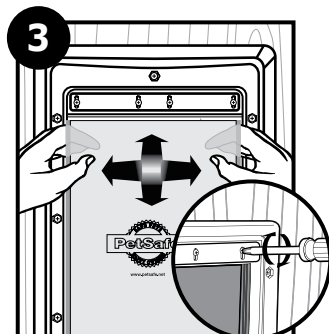
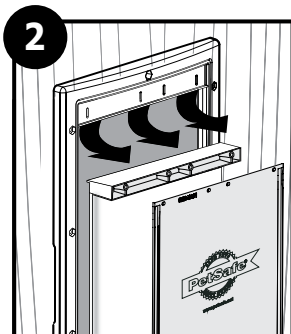
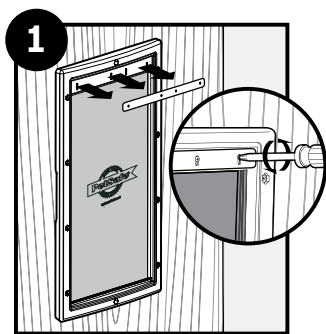

Para reemplazar la puerta vaivén de vinilo, quite los tonillos de la puerta vaivén y el soporte de la puerta vaivén desde la parte superior del marco de la puerta para mascotas.

Nota: La puerta vaivén interior tiene un soporte para la puerta vaivén, la puerta vaivén exterior, no.

Quite la puerta vaivén de vinilo y la abrazadera de la puerta vaivén con la puerta vaivén con aislamiento acoplada.

Nota: La abrazadera de la puerta vaivén interior tiene acoplada la puerta vaivén con aislamiento, la abrazadera de la puerta vaivén exterior, no.

Reemplace la abrazadera de la puerta vaivén por la puerta vaivén con aislamiento acoplada. Inserte la puerta vaivén de vinilo nueva entre la abrazadera de la puerta vaivén y los orificios de tornillos de la puerta vaivén en la parte superior del marco. El logo de PetSafe® debe poder leerse en la puerta vaivén de vinilo. Reemplace el soporte de la puerta vaivén. Alinee los orificios de tornillos en el soporte de la puerta vaivén, el marco, la puerta vaivén de vinilo y la abrazadera de la puerta vaivén. Reemplace y comience con los tornillos para sostener la puerta vaivén en su lugar. Ajuste la puerta vaivén horizontalmente hasta que esté centrada en el marco de la puerta para mascotas. Ajuste la puerta vaivén verticalmente hasta que la barra del imán en el marco salte y se pegue al imán en la parte inferior de la puerta vaivén. Ajuste los tornillos.

Para fijarla desajuste ligeramente los tornillos de la puerta vaivén en la parte superior del marco de la puerta para mascotas.

Ajuste la puerta vaivén horizontalmente hasta que esté centrada en el marco de la puerta para mascotas. Ajuste la puerta vaivén verticalmente hasta que la barra del imán en el marco salte y se pegue al imán en la parte inferior de la puerta vaivén. Ajuste los tornillos.

Reemplazo de la puerta vaivén con aislamiento

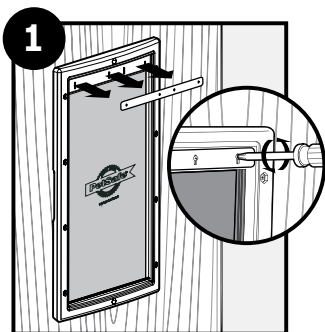

1 Para reemplazar la puerta vaivén con aislamiento, quite los tornillos de la puerta vaivén y el soporte de la puerta vaivén desde la parte superior del marco de la puerta para mascotas.

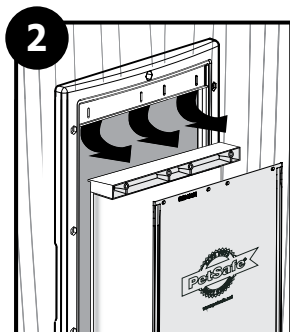

2 Quite la puerta vaivén de vinilo y la abrazadera de la puerta vaivén con la puerta vaivén con aislamiento acoplada.

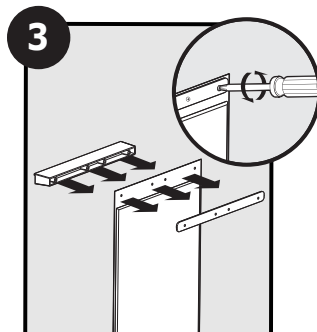

3 Quite los tornillos, la puerta vaivén con aislamiento y la placa de soporte de la parte posterior de la abrazadera de la puerta vaivén. Introduzca una nueva puerta vaivén con aislamiento entre la parte posterior de la abrazadera de la puerta vaivén y la placa de soporte. Alinee los orificios de los tornillos. Reemplace y ajuste los tornillos. Siga el paso 3 en "Reemplazo y ajuste de la puerta vaivén de vinilo" en la página 32.

Partes y accesorios de reemplazo

Visite www.petsafe.com para comprar los repuestos o comuníquese con el Centro de atención al cliente al **1-800-732-2677**.

Descripción de la pieza	Número de pieza
Puerta vaivén pequeña de vinilo de reemplazo	PAC11-11037
Puerta vaivén mediana de vinilo de reemplazo	PAC11-11038
Puerta vaivén grande de vinilo de reemplazo	PAC11-11039
Juego de reemplazo de puerta vaivén pequeña con aislamiento	MPA00-12817
Juego de reemplazo de puerta vaivén mediana con aislamiento	MPA00-12818
Juego de reemplazo de puerta vaivén grande con aislamiento	MPA00-12819
Panel de cierre a presión pequeño	MPA00-12826
Panel de cierre a presión mediano	MPA00-12827
Panel de cierre a presión grande	MPA00-12828
Kit de piezas de instalación	MPA00-11824

Términos de uso y limitaciones de responsabilidad

1. **Términos de uso**

El uso de este producto está sujeto a la aceptación sin modificaciones de los términos, las condiciones y los avisos. El uso de este producto implica la aceptación de dichos términos, condiciones y avisos. Si no desea aceptar estos términos, condiciones y avisos, devuelva el producto, sin utilizar en su paquete original, con portes pagados y asumiendo el riesgo del envío al centro de atención al cliente pertinente, junto con la prueba de compra para obtener una devolución total.

2. **Uso correcto**

Si no está seguro de si este producto es apropiado para su mascota, consulte con su veterinario o un adiestrador certificado antes de usarlo. El uso correcto incluye, sin limitación, la revisión de este guía de instalación y de cualquier declaración de seguridad específica.

3. **Usos ilegales o prohibidos**

Este producto ha sido diseñado para usarlo sólo con mascotas. El uso de este producto en una forma que no sea la prevista podría provocar la infracción de leyes federales, estatales o locales.

4. **Limitación de responsabilidad**

En ningún caso será Radio Systems Corporation ni ninguna de sus empresas asociadas responsable de (i) daños indirectos, punitivos, incidentales, especiales o derivados y/o (ii) pérdidas o daños de cualquier tipo que se deriven de o guarden relación con un uso incorrecto del producto. El comprador asume todos los riesgos y responsabilidades derivadas del uso de este producto hasta el límite máximo permitido por la ley.

5. **Modificación de las condiciones generales**

Radio Systems Corporation se reserva el derecho de cambiar las condiciones generales y los avisos que rigen este producto de vez en cuando. Si dichos cambios se le hubieran notificado con anterioridad a su uso de este producto, éstos serán vinculantes para usted, como quedan incorporados en este documento.

Radio Systems Corporation

10427 PetSafe Way
Knoxville, TN 37932

1-800-732-2677
petsafe.com

400-1352-11/2

©2019 Radio Systems Corporation